

Specification sheet

LF 180

FA 4X2 Forvogn, 10t



ENGINES

- LF 180 PX-5 (135 kW / 184 hk)
- LF 210 PX-5 (157 kW / 213 hk)
- LF 230 PX-7 (172 kW / 234 hk)
- LF 260 PX-7 (194 kW / 264 hk)

GVM¹⁾

10000 kg

Max. front 4000 kg

Max. rear 7600 kg

GCM²⁾

10000 kg

003F3602BAAA - 2021371 - 11-06-2021

DAF Trucks Danmark A/S, www.daftrucks.dk

FØRERHUSET UDVENDIGT

Day Cab med stålkofanger, farvet glas og el-ruder. Elektrisk opvarmede hovedspejle og vidvinkelspejle. Førerhusbredde 2130 mm.; Grønt farvet glas; El-spejle; Spejlbeslag, opbygning 2,50-2,60 m; Bakspejl.

Optional

02576	Udvidet Day Cab	07343	Kantstensrude i dør i medchaufførside
02106	sovekabine	00915	Uden siderude / bagrude enkelt glas
01173	Mekanisk førerhusophængning	09101	Grønt farvet glas, opvarmet
01605	Forstærket, mekanisk førerhusophængning	03605	Spejlbeslag, opbygning 2,10-2,29 m
09983	Tågelygter	09282	Spejlbeslag, opbygning 2,30-2,40 m
09984	Tågelygter og kurvelygter	09283	Spejlbeslag, opbygning 2,40-2,50 m

SPOILERUDSTYR

Optional

09287	Forberedt til sidespoilere	07112	Lange sidespoilere (sæt)
04906	Sidespoilere	07093	Korte sidespoilere (sæt)

FARVER

; Forlygtepanel og kofanger: Stone Grey; Chassis i grå..

Optional

06485	Lygtepanel og kofanger: kabinefarve	16153	Førerhus- og chassisfarver
-------	-------------------------------------	-------	----------------------------

FØRERHUS INDVENDIGT

Venstrestyret; Mekanisk ratjustering; Førersæde: luftaffjedret; Passagersæde: fast, velour; Opbevaringsplads på motortunnel.

Optional

01847	Højrestyret	04346	Underkøje, standardniveau
09271	Rat i læder, sort	02214	Ingen aircondition
03516	Pneumatisk ratjustering	03703	Supplerende kabinevarmer Air Top 2000
00967	Sikkerhedsseler røde	04246	Roof hatch, manual control
16158	Sædetyper	04258	Roof hatch, electric control

KOMMUNIKATIONS- OG KØRSELSSTYRING

FMS-stik, forberedt; Digital fartskriver, Stoneridge 1C; Justerbar fartpilot med FCW og AEBS-3.

Optional

16155	Audioudstyr, mærker og typer	07261	Telefon i lastbil
-------	------------------------------	-------	-------------------

SIKKERHED

Advarsel om overskridelse af vejbane; Styling af køretøjets stabilitet (VSC); Standard motorstartspærresystem.

Optional

08631	Airbag (førerside) og 2 seleopstrammere	06634	Startspærre 5 minutter og alarm (SCM BV03-B2)
07414	Bakalarmsystem med selvjusterende lydstyrke	06635	Startspærre 15 minutter og alarm (SCM BV03-B3)
01723	Ingen bakalarm	16156	EC-ADR pakker
06633	Startspærre 5 minutter (SCM BV03-B1)		

OPHÆNG OG AKSLER

For: 4,00 t, parabel, F48; Bag: 7,20 t, parabolisk, SR8.22.

Optional

01372	Luftaffjedring bag	00369	Asymmetriske parabelfjedre bag
-------	--------------------	-------	--------------------------------

HJUL OG DÆK

Foraksel/foraksler: 235/75R17.5; Drevet bagaksel/drevne bagaksler: 235/75R17.5; Sølvgrå hjulbeskyttelsesringe.

Optional

06764	Sorte hjulbeskyttelsesringe	16152	Dækmærker og -typer
-------	-----------------------------	-------	---------------------

DRIVLINIE

; Udstødningsemission Euro 6; Motorstandsning ved tomgang, 5 minutter; Manuel gearkasse, 6 gear; Gearudveksling 6,58-0,78; Udveksling, bagaksel 3,31.

Optional

08834	AS Tronic-gearkasse, 6 gear		
-------	-----------------------------	--	--

BREMSESYSTEM

Motorbremse.

CHASSIS

Akselafstand 4,30 m / overhæng bagtil 2,32 m; Længdedrager, højde 210 mm; EAS-enhed højre, udstødning højre bagud; Plastbrændstoftank 110 l; AdBlue®-tank, 25 l, på højre side af chassiset; Stænkafdæmpning.

Optional

02011	Reservehjulsophæng, overhæng bagtil	03323	Baglygter med LED-pærer
07071	Reservehjulsophæng i højre side		

TRÆKSTANG OG TRAILERUDSTYR

Lukket travers.

Optional

04661	D-værdi, tværvange D=8,5		
-------	--------------------------	--	--

KARROSSERIER OG FORBEREDELSE TIL OPBYGNING

Uden konstruktørmødel (BBM); Applikationsstik på chassis; Standardhulmønster til fastgørelse af overbygning.

Optional

09952	Konstruktørmødel (BBM), fuld	01503	Sideindikatorlamper
02597	Applikationsstik til betjening af bagendelift	07487	Opbygning BAM 1, løse konsoller medfølger
02950	Programstik til hydraulisk platform	07488	Opbygning BAM 3, løse konsoller medfølger
09240	Applikationsstik til renovationsbil		

KRAFTUDTAG (PTO)

Optional

06624	Indirekte frontmonteret motorkraftudtag	16148	Kraftudtagstyper og -positioner
06785	Motorkraftudtag for forberedt t. generator 22,5 kW		

EL-SYSTEM

Generator 80 A, batterier 2x 125 Ah..

Optional

01897 Generator, 100 A 08797 Batterier, 2x175Ah

TOTALVÆGT OG VOGNTOGSVÆGT

Chassisvægtrelateret teknisk GVM, maks. 10.000 kg;
Drivlinjerelateret teknisk GCM er lig med GVM.

Optional

00728 Drivlinjerelateret maks. vogntovsvægt 20.000 kg 03700 Drivlinjerelateret teknisk GCM = GVM + 3500 kg

DRIFTSBETINGELSER

Fugtudskiller, uopvarmet; Lavt luftindtag.

Optional

02270 Koldt klima 09960 Luftindtag på førerhustag

04767 Fugtudskiller, opvarmet 04987 Kølernet

04482 Højt luftindtag bag førerhus

KØRETØJSLEVERING

Standardværktøjskasse.



Go to DAF.com to configure your own perfect DAF.

LF 180

FA 4X2 Forvogn, 10t

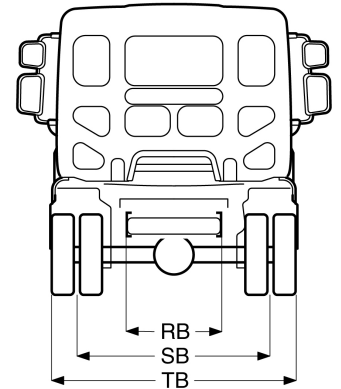
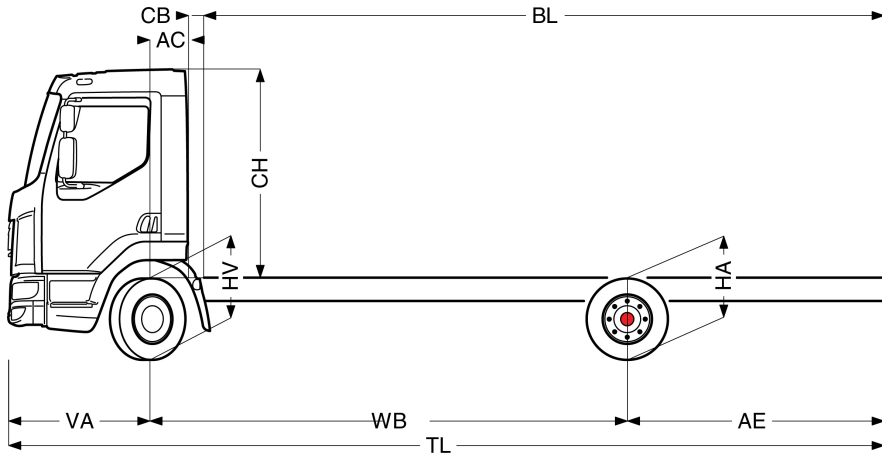

	Wheelbase - AE		Unladen weight ¹⁾			Gross Carrying Capacity			Variable dimensions									
	WB	AE ⁵⁾	Front	Rear	Total	Front	Rear	Total	AC	CB ⁶⁾	CH ⁷⁾	BL ⁸⁾	BL	TL	HA ⁹⁾	HA ¹⁰⁾	TK ¹¹⁾	TW ¹²⁾
DAY CAB	3,05	1,80	2571	1054	3625	1429	6546	6375	0,33	0,12	1,84	3,84	5,36	6,13	0,93	0,80	10,56	11,87
	3,15	1,62	2608	1076	3684	1392	6524	6316	0,33	0,12	1,84	4,01	5,60	6,05	0,93	0,80	10,80	12,12
	3,55	1,87	2594	1071	3665	1406	6529	6335	0,33	0,12	1,84	4,63	6,41	6,70	0,93	0,80	11,77	13,11
	3,90	2,12	2598	1088	3686	1402	6512	6314	0,33	0,12	1,84	5,17	7,14	7,30	0,93	0,80	12,62	13,98
	4,30	2,32	2606	1102	3708	1394	6498	6292	0,33	0,12	1,84	5,81	7,98	7,90	0,93	0,80	13,60	14,97
	4,65	2,65	2611	1130	3742	1389	6470	6258	0,33	0,12	1,84	6,35	8,71	8,58	0,93	0,80	14,46	15,85
	5,00	2,72	2628	1145	3773	1372	6455	6227	0,33	0,12	1,84	6,90	9,46	9,00	0,93	0,80	15,32	16,72
	5,40	2,32	2651	1126	3776	1349	6474	6224	0,33	0,12	1,84	7,57	10,33	9,00	0,93	0,81	16,30	17,72
	5,70	2,30	2669	1140	3809	1331	6460	6191	0,33	0,12	1,84	8,06	10,99	9,28	0,93	0,81	17,04	18,46
	6,10	2,55	2676	1160	3836	1324	6440	6164	0,33	0,12	1,84	8,68	11,84	9,93	0,93	0,81	18,03	19,46
6,40	2,70	2681	1171	3852	1319	6429	6148	0,33	0,12	1,84	9,16	12,47	10,38	0,93	0,81	18,77	20,21	
6,70	2,90	2692	1197	3889	1308	6403	6111	0,33	0,12	1,84	9,64	13,13	10,88	0,93	0,81	19,51	20,96	
SLEEPER CAB	WB	AE ⁵⁾	Front	Rear	Total	Front	Rear	Total	AC	CB ⁶⁾	CH ⁷⁾	BL ⁸⁾	BL	TL	HA ⁹⁾	HA ¹⁰⁾	TK ¹¹⁾	TW ¹²⁾
	3,55	1,87	2700	1088	3788	1300	6512	6212	0,73	0,07	1,87	4,01	5,84	6,70	0,93	0,80	11,77	13,11
	3,90	2,12	2705	1104	3809	1295	6496	6191	0,73	0,07	1,87	4,58	6,58	7,30	0,93	0,80	12,62	13,98
	4,30	2,32	2714	1117	3831	1286	6483	6169	0,73	0,07	1,87	5,21	7,43	7,90	0,93	0,80	13,60	14,97
	4,65	2,65	2721	1144	3865	1279	6456	6135	0,73	0,07	1,87	5,76	8,19	8,58	0,93	0,80	14,46	15,85
	5,00	2,72	2739	1157	3896	1261	6443	6104	0,73	0,07	1,87	6,35	8,95	9,00	0,93	0,80	15,32	16,72
	5,40	2,32	2762	1137	3899	1238	6463	6101	0,73	0,07	1,87	7,01	9,84	9,00	0,93	0,80	16,30	17,72
	5,70	2,30	2781	1151	3932	1219	6449	6068	0,73	0,07	1,87	7,52	10,51	9,28	0,93	0,81	17,04	18,46
	6,10	2,55	2789	1170	3959	1211	6430	6041	0,73	0,07	1,87	8,16	11,38	9,93	0,93	0,81	18,03	19,46
	6,40	2,70	2794	1181	3975	1206	6419	6025	0,73	0,07	1,87	8,64	12,03	10,38	0,93	0,81	18,77	20,21
6,70	2,90	2806	1206	4012	1194	6394	5988	0,73	0,07	1,87	9,14	12,70	10,88	0,93	0,81	19,51	20,96	

OTHER DIMENSIONS VA: 1,28 HV¹³⁾: 0,82 HV¹⁴⁾: 0,76 RB: 0,86 SB: 1,74 TB¹⁵⁾: 2,26

- Totalvægt i overensstemmelse med registreringspapirer.
- Vogntogsvægt i overensstemmelse med registreringspapirer.
- Akselbelastning med standard dækstørrelse.
- Chassis- og førerhusvægt beregning: Standardspecifikationer kun med 99 liter brændstof, 23 liter AdBlue® og chauffør på 80 kg, med en tolerance ± 3%. Hvis specifikationerne ændres, kan det have stor indvirkning på køretøjsvægten.
- Der findes andre AE-dimensioner til de fleste WB. Ret bagoverhæng ind efter den beregnede karosserilængde.
- Det angivne CB er baseret på standardluftindtag og/eller udstødning.
- Kabinehøjden måles fra rammeelement til lukket kabinetagluge.

- Beregn kundespecifik karosserilængde med TOPEC. Den angivne karosserilængde er baseret på ligeligt fordelt belastning og læsning af køretøjet op til maks. akselbelastning.
- Ulæsset højde midt på drivakslen.
- Læsset højde midt på drivakslen.
- TK = vendediameter mellem fortovskanter.
- TW = vendediameter mellem mure.
- Ulæsset højde midt på frontaksel(er).
- Læsset højde midt på frontaksel(er).
- TB er totalbredden bagest. (Ved midten af foraksel 255).

Depending on the vehicle configuration a specific option may not be possible. The availability and specification of this vehicle may differ per country. For further information please contact the DAF organisation. Pictures and technical illustrations are not binding in detail and can differ from the standard specification. Subject to modification without prior notice.