

# Specification sheet

# LF 190

FA 4X2 Forvogn, 14t



## ENGINES

- LF 190 PX-5 (139 kW / 189 hp)
- LF 210 PX-5 (153 kW / 208 hp)
- LF 230 PX-7 (167 kW / 227 hp)
- LF 260 PX-7 (189 kW / 257 hp)
- LF 290 PX-7 (212 kW / 287 hp)

## GVM<sup>1)</sup>

14000 kg

Max. front 5000 kg

Max. rear 9400 kg

## GCM<sup>2)</sup>

14000 kg

003F4602AAAA - 202345C - 18-08-2023

DAF Trucks Danmark A/S, [www.daftrucks.dk](http://www.daftrucks.dk)

## FØRERHUSET UDVENDIGT

Day Cab med stålkofanger, farvet glas og el-ruder. Elektrisk opvarmede hovedspejle og vidvinkelspejle. Førerhusbredde 2130 mm.; Grønt farvet glas; El-spejle; Spejlbeslag, opbygning 2,50-2,60 m; Bakspejl.

### Optional

<b>02576</b> Udvidet Day Cab	<b>07343</b> Kantstensrude i dør i medchaufførside
<b>02106</b> sovekabine	<b>00915</b> Uden siderude / bagrude enkelt glas
<b>03175</b> Mekanisk førerhusophæng, gummi	<b>09101</b> Grønt farvet glas, opvarmet
<b>01605</b> Forstærket, mekanisk førerhusophængning	<b>09282</b> Spejlbeslag, opbygning 2,30-2,40 m
<b>09983</b> Tågelygter	<b>09283</b> Spejlbeslag, opbygning 2,40-2,50 m
<b>09984</b> Tågelygter og kurvelygter	

## SPOILERUDSTYR

### Optional

<b>09287</b> Forberedt til sidespoilere	<b>07112</b> Lange sidespoilere (sæt)
---	---------------------------------------

## FARVER

; Forlygtepanel og kofanger: Stone Grey; Chassis i grå..

### Optional

<b>06150</b> Ren førerhusfarve	<b>04431</b> Special metallic førerhusfarve
<b>00061</b> Special ren førerhusfarve	<b>06485</b> Lygtepanel og kofanger: kabinefarve
<b>06151</b> Metallic førerhusfarve	<b>16153</b> Førerhus- og chassisfarve

## FØRERHUS INDVENDIGT

Mekanisk ratjustering; Førersæde: luftaffjedret; Passagersæde: fast, velour; Opbevaringsplads på motortunnel.

### Optional

<b>09271</b> Rat i læder, sort	<b>00967</b> Sikkerhedsseler røde
<b>03516</b> Pneumatisk ratjustering	<b>04346</b> Underkøje, standardniveau
<b>06012</b> Passagersæde: fast vinyl	<b>02214</b> Ingen aircondition
<b>03376</b> Dobbelt passagersæde, vinyl	<b>03703</b> Supplerende kabinevarmer Air Top 2000
<b>00072</b> Dobbelt passagersæde, velour	<b>04246</b> Roof hatch, manual control
<b>02600</b> Passagersæde: luftaffjedret	<b>04258</b> Roof hatch, electric control
<b>09106</b> Dobbelt passagersæde, luksusversion	

## KOMMUNIKATIONS- OG KØRSELSSTYRING

FMS-stik, forberedt; Digital fartskriver, Stoneridge 1C version G2V2; Justerbar fartpilot med FCW og AEBS-3.

### Optional

<b>16155</b> Audioudstyr, mærker og typer
---

## SIKKERHED

Advarsel om overskridelse af vejbane; Styling af køretøjets stabilitet (VSC); Standard motorstartspærresystem.

### Optional

<b>08631</b> Airbag (førerside) og 2 seleopstrammere	<b>06634</b> Startspærre 5 minutter og alarm (SCM BV03-B2)
<b>07414</b> Bakalarmsystem med selvjusterende lydstyrke	<b>06635</b> Startspærre 15 minutter og alarm (SCM BV03-B3)
<b>01723</b> Ingen bakalarm	<b>16156</b> EC-ADR pakker
<b>06633</b> Startspærre 5 minutter (SCM BV03-B1)	

## OPHÆNG OG AKSLER

Foraksel type F60. Parabolsk bladfederkonstruktion, inklusive støddæmpere og krængningsstabilisator. Maks. last 6,0 t.; Enkeltreduceret drevet bagaksel type SR10.22 med parabolsk bladaffjedring, inklusive støddæmpere og krængningsstabilisator. Maks. belastning 9,80 ton..

### Optional

<b>02418</b> Forakselbelastning 5,20 t	<b>01372</b> Luftaffjedring bag
<b>00948</b> Bagaksel SR10.26	

## HJUL OG DÆK

Foraksel/foraksler: 265/70R19.5; Drevet bagaksel/drevne bagaksler: 265/70R19.5; Sølvgrå hjulbeskyttelsesringe.

### Optional

<b>06764</b> Sorte hjulbeskyttelsesringe	<b>16152</b> Dækmærker og -typer
--	----------------------------------

## DRIVLINIE

Motor PX-5, 4-cylindret dieselmotor, 4,5 liter. Effekt 139 kW (189 hk) ved 2300 o/min. Maks. moment 745 Nm ved 1200-1700 o/min.; Udstødningsemission Euro 6; Motorstandsning ved tomgang, 5 minutter; Manuel gearkasse, 6 gear; Gearudveksling 6,58-0,78; Udveksling, bagaksel 4,10.

### Optional

<b>04393</b> Manuel gearkasse, 9 gear	<b>09888</b> Automatisk gearkasse, 5 gear
<b>07667</b> Automatisk gearkasse, PowerLine, 8 trin	<b>02313</b> Gearkasse med direkte kobling

## BREMSESYSTEM

Motorbremse.

## CHASSIS

Akselafstand 4,20 m / overhæng bagtil 2,27 m; Længdedrager højde, 270 mm; EAS-enhed højre, udstødning højre bagud; Plastbrændstoftank 170 l; AdBlue®-tank, 30 l, på højre side af chassiset; Underkøringskofanger for; Stænkafdæmpning.

### Optional

<b>07071</b> Reservehjulsophæng i højre side	<b>03323</b> Baglygter med LED-pærer
--	--------------------------------------

## TRÆKSTANG OG TRAILERUDSTYR

Lukket travers.

### Optional

<b>04661</b> D-værdi, tværvange D=8,5
---------------------------------------

## KARROSSERIER OG FORBEREDELSE TIL OPBYGNING

Uden konstruktørmødel (BBM); Applikationsstik på chassis; Standardhulmønster til fastgørelse af overbygning.

### Optional

09952	Konstruktørm modul (BBM), fuld	01503	Sideindikatorlamper
02597	Applikationsstik til betjening af bagendelift	07487	Opbygning BAM 1, løse konsoller medfølger
02950	Programstik til hydraulisk platform	07488	Opbygning BAM 3, løse konsoller medfølger
09240	Applikationsstik til renovationsbil		

### KRAFTUDTAG (PTO)

#### Optional

06624	Indirekte frontmonteret motorkraftudtag	01250	Motorkraftudtag for forberedt til generator 30 kW
00590	Motorkraftudtag for forberedt til generator 17 kW	16148	Kraftudtagstyper og -positioner
06785	Motorkraftudtag for forberedt t. generator 22,5 kW		

### 24 V STRØMFORSYNING

Generator 80 A, batterier 2x 125 Ah..

#### Optional

01897	Generator, 100 A	08797	Batterier, 2x175Ah
-------	------------------	-------	--------------------

### TOTALVÆGT OG VOGNTOGSVÆGT

Chassisvægtrelateret teknisk GVM, maks. 14.000 kg;  
Drivlinjerelateret teknisk GCM er lig med GVM.

#### Optional

03016	Chassisvægtrelateret teknisk GVM, maks. 11.990 kg	02658	Drivlinjerelateret maks. vogntogsvægt 26.000 kg
08629	Drivlinjerelateret maks. vogntogsvægt 22.000 kg	00620	Drivlinjerelateret maks. vogntogsvægt 28.000 kg
00738	Drivlinjerelateret maks. vogntogsvægt 24.000 kg	03700	Drivlinjerelateret teknisk GCM = GVM + 3500 kg

### DRIFTSBETINGELSER

Fugtudsletter, uopvarmet; Lavt luftindtag.

#### Optional

02270	Koldt klima	09960	Luftindtag på førerhustag
04767	Fugtudsletter, opvarmet	04987	Køleret
04482	Højt luftindtag bag førerhus		

### KØRETØJSLEVERING

Standardværktøjskasse.



Go to [DAF.com](https://www.daf.com) to configure your own perfect DAF.

# LF 190

FA 4X2 Forvogn, 14t

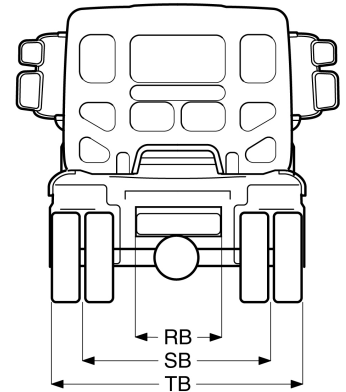
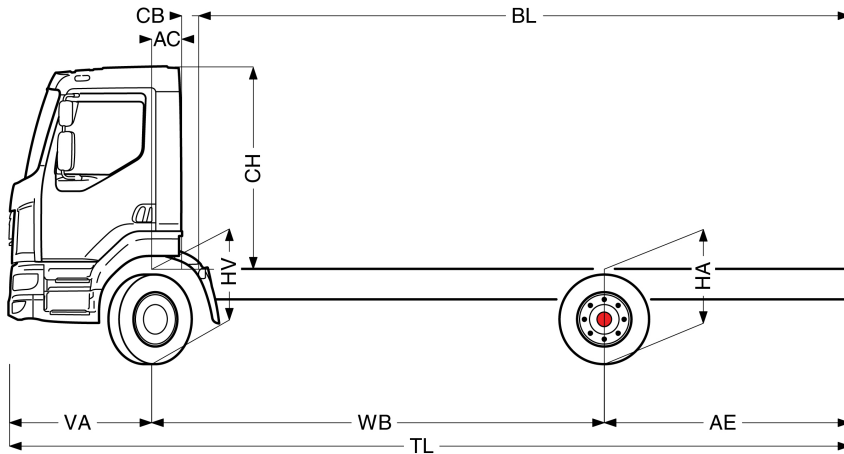

	Wheelbase - AE		Unladen weight <sup>1)</sup>			Gross Carrying Capacity			Variable dimensions									
	WB	AE <sup>5)</sup>	Front	Rear	Total	Front	Rear	Total	AC	CB <sup>6)</sup>	CH <sup>7)</sup>	BL <sup>8)</sup>	BL	TL	HA <sup>9)</sup>	HA <sup>10)</sup>	TK <sup>11)</sup>	TW <sup>12)</sup>
DAY CAB	3,25	1,70	2838	1365	4203	2162	8035	9797	0,28	0,12	1,88	4,27	4,53	6,28	1,09	0,98	11,84	12,99
	3,50	1,85	2856	1398	4254	2144	8002	9746	0,28	0,12	1,88	4,67	4,95	6,68	1,09	0,98	12,48	13,65
	3,80	2,03	2853	1401	4254	2147	7999	9746	0,28	0,12	1,88	5,13	5,44	7,16	1,09	0,98	13,26	14,44
	4,20	2,27	2854	1416	4270	2146	7984	9730	0,28	0,12	1,88	5,75	6,09	7,80	1,09	0,98	14,29	15,50
	4,50	2,45	2877	1455	4332	2123	7945	9668	0,28	0,12	1,88	6,23	6,60	8,28	1,09	0,98	15,07	16,29
	4,80	2,63	2873	1461	4335	2127	7939	9665	0,28	0,12	1,88	6,70	7,08	8,76	1,09	0,98	15,86	17,08
	5,35	2,96	2889	1498	4388	2111	7902	9612	0,28	0,12	1,88	7,55	7,98	9,64	1,09	0,98	17,29	18,53
5,90	3,29	2904	1537	4441	2096	7863	9559	0,28	0,12	1,88	8,43	8,90	10,52	1,09	0,98	18,73	19,99	
6,30	3,53	2910	1558	4467	2090	7842	9533	0,28	0,12	1,88	9,04	9,55	11,16	1,09	0,98	19,78	21,05	
6,70	2,90	3003	1614	4616	1997	7786	9384	0,28	0,12	1,88	9,76	10,31	10,93	1,09	1,00	20,83	22,10	
SLEEPER CAB	3,25	1,70	2943	1385	4328	2057	8015	9672	0,68	0,07	1,88	3,62	3,88	6,28	1,09	0,97	11,84	12,99
	3,50	1,85	2962	1417	4379	2038	7983	9621	0,68	0,07	1,88	4,02	4,30	6,68	1,09	0,97	12,48	13,65
	3,80	2,03	2961	1418	4379	2039	7982	9621	0,68	0,07	1,88	4,50	4,80	7,16	1,09	0,97	13,26	14,44
	4,20	2,27	2963	1432	4395	2037	7968	9605	0,68	0,07	1,88	5,13	5,46	7,80	1,09	0,97	14,29	15,50
	4,50	2,45	2988	1469	4458	2012	7931	9542	0,68	0,07	1,88	5,61	5,97	8,28	1,09	0,98	15,07	16,29
	4,80	2,63	2985	1475	4460	2015	7925	9540	0,68	0,07	1,88	6,08	6,47	8,76	1,09	0,98	15,86	17,08
	5,35	2,96	3002	1511	4513	1998	7889	9487	0,68	0,07	1,88	6,95	7,39	9,64	1,09	0,98	17,29	18,53
5,90	3,29	3018	1549	4566	1982	7851	9434	0,68	0,07	1,88	7,82	8,31	10,52	1,09	0,98	18,73	19,99	
6,30	3,53	3024	1568	4593	1976	7832	9407	0,68	0,07	1,88	8,47	8,98	11,16	1,09	0,98	19,78	21,05	
6,70	2,90	3118	1624	4742	1882	7776	9258	0,68	0,07	1,88	9,18	9,74	10,93	1,09	1,00	20,83	22,10	

OTHER DIMENSIONS VA: 1,33 HV<sup>13)</sup>: 1,01 HV<sup>14)</sup>: 0,94 RB: 0,79 SB: 1,75 TB<sup>15)</sup>: 2,35

- Totalvægt i overensstemmelse med registreringspapirer.
- Vognogsvægt i overensstemmelse med registreringspapirer.
- Akselbelastning med standard dækstørrelse.
- Chassis- og førerhusvægt beregning: Standardspecifikationer kun med 153 liter brændstof, 27 liter AdBlue® og chauffør på 80 kg, med en tolerance ± 3%. Hvis specifikationerne ændres, kan det have stor indvirkning på køretøjsvægten.
- Der findes andre AE-dimensioner til de fleste WB. Ret bagoverhæng og ind før den beregnede karosserlængde.
- Det angivne CB er baseret på standardluftindtag og/eller udstødning.
- Kabinehøjden måles fra rammeelement til lukket kabinetagluge.
- Beregn kundespecifik karosserlængde med TOPEC. Den angivne karosserlængde er baseret på ligeligt fordelt belastning og læsning af køretøjet op til maks. akselbelastning.
- Ulåst højde midt på drivakslen.
- Låst højde midt på drivakslen.
- TK = vendediameter mellem fortovskanter.
- TW = vendediameter mellem mure.
- Ulåst højde midt på frontaksel(er).
- Låst højde midt på frontaksel(er).
- TB er totalbredden bagest. (Ved midten af foraksel 255).

Depending on the vehicle configuration a specific option may not be possible. The availability and specification of this vehicle may differ per country. For further information please contact the DAF organisation. Pictures and technical illustrations are not binding in detail and can differ from the standard specification. Subject to modification without prior notice.