

# Specification sheet

# XD 300

FAT 6X4 Forvogn



**XD**

## ENGINES

XD NewGen 300 MX-11 (220 kW / 299 hk)
XD NewGen 340 MX-11 (251 kW / 341 hk)
XD NewGen 370 MX-11 (270 kW / 367 hk)
XD NewGen 410 MX-11 (300 kW / 408 hk)
XD NewGen 450 MX-11 (330 kW / 449 hk)

## GVM<sup>1)</sup>

27000 kg
Max. front 8000 kg
Max. rear 19000 kg

## GCM<sup>2)</sup>

38000 kg

## OPTIONSPAKKER

### Optional

- 17448** Sikkerhedspakke NGD      **17595** Executive Pack XD/XF  
**10278** Efficiency Plus Pack XD

## FØRERHUSET UDVENDIGT

Luksuriøst Day Cab med uovertruffen aerodynamik, der giver brændstoføkonomisk kørsel og lav CO<sub>2</sub>-emission. Den store og dybe frontskærm, der buer langs siderne samt de store sideruder, giver føreren et uovertruffet direkte udsyn, der øger trafikikkerheden. Førerhuslængde: 2030 mm, førerhusbredde: 2500 mm. Antal indstigningstrin til førerhuset: 2.; Mekanisk førerhusophængning; LED-forlygter; DAF Corner View.

### Optional

- 07018** Sleeper Cab      **01836** LED-skylights  
**06244** Sleeper Cab, højt      **00949** LED Skylights; ekstra LED-lygter på tag, forb.  
**02889** Udførelse af chassis foran: uden bundplade      **01925** To LED-arbejdslygter til førerhusets bagvæg  
**02952** Udførelse af chassis foran: aerod. bundplade      **01891** Rotorblink foran på førerhus, forberedt  
**07586** Udførelse af chassis foran: robust      **06629** 2 rotorblink  
**01226** Luftaffjedret førerhusophæng      **03232** Forrude med solfilm  
**03358** Udvendig solskærm      **03317** Bagrude: dobbeltlagsglas  
**03922** Tågeforlygter      **07343** Kantstensrude i dør i medchaufførside  
**00936** Ekstra LED-lygter på førerhustag, forberedt      **01362** DAF digitalt udsynssystem

## SPOILERUDSTYR

### Optional

- 00008** Justerbar tagspoiler, kort, til Sleeper High Cab      **00097** Justerbar tagspoiler til Sleeper Cab  
**00124** Just. tagsp., ml.lang >4m (!) Sleeper High Cab      **00020** Just. tagspoiler, lang, lav til Sleeper High Cab  
**01538** Just. tagsp., lang, høj > 4m(!) Sleeper High      **02662** Just. tagspoiler, mellem-lang, til Sleeper High Cab  
**00082** Justerbar tagspoiler til Day Cab

## FARVER

Førerhusfarve E1980 Crystal White; Chassis i grå.; Farve på kofanger: Crystal White.

## FØRERHUS INDVENDIGT

Farve på kabineindtræk: Luxury; Instrumentbrætfinish: Vision; Kabineinterior: Hexagon; Førersæde: Comfort Air; Medchaufførsæde: Cinema med stofindtræk; Uden bord til instrumentbræt; Midterste opbevaringsrum; Automatisk temperaturstyring/aircondition; Ekskl. supplerende kabinevarmer.

### Optional

- 02354** Rat med sølvfarvede detaljer      **02117** Ekstra passagersæde  
**02355** Rat, læder      **02837** Bord til instrumentbræt  
**02353** Kabineinterior: Argenta      **03948** Enkeltskuffe  
**02350** Kabineinterior: Natura      **03954** Køleskab  
**07733** Førersæde: Luxury Air      **02838** Skummadræs til underkøje  
**07736** Førersæde: Super Air      **02854** Madras med ekstra komfort til underkøje  
**07737** Førersæde: Xtra Leather Air      **01775** Madras med ekst. komfort med topmadras til underkøje  
**09541** Armlæn på førersæde  
**01740** Armlæn på begge sider af chaufførsædet      **06970** Automatisk klimaanlæg i førerhus

## KOMMUNIKATIONS- OG KØRSELSSTYRING

DAF Connect; Digital fartskriver, Stoneridge 1C version G2V2; Hast.begrænserindst. 85 km/t; Eco fra 90 km/t; DAF Infotainment Luxury med Luxury højttalere; Justerbar fartpilot med FCW og AEBS-3.

### Optional

- 09681** Forberedt til Maut      **01915** DAF Infotainment System: Luxury Plus  
**06211** DAF Infotainment System med FM/DAB/DAB+-radio      **06991** Intelligent fartpilot  
**03470** DAF Infotainment System: Exclusive, forberedt      **06992** Lite-version af intelligent fartpilot

## SIKKERHED

Advarsel om overskridelse af vejbane; Styling af køretøjets stabilitet (VSC); Standard motorstartspærresystem; Uden EC-ADR pakker; DAF Side & Turn Assist.

### Optional

- 08631** Airbag (førerside) og 2 seleopstrammere      **00795** Sikkerhedsbestemmelser EC ADR

## OPHÆNG OG AKSLER

For: 8,00 t, parabel, 163N; Tryk, bagaksel 13,00+13,00 t; Bag: 26,00 ton, luftaffjedring, SR1360T; Uden løfteanordning.

### Optional

- 01769** Forakselbelastning 7,50 t      **01601** Halvelliptiske fjedre bag  
**06257** Forakselbelastning 9,00 t      **04549** Tryk, bagaksel 10,50+10,50 t  
**07494** Bagaksel HR1670T      **08191** Akseltryksføler

## HJUL OG DÆK

Drevet bagaksel/drevne bagaksler: 315/70R22.5; F1,315/70R22.5GO AFMAXS 156/150 L Steering ABA; R1,315/70R22.5GO AFMAXD 154/150 L Traction ACA.

### Optional

- 16152** Dækmærker og -typer

## DRIVLINIE

Motor MX-11, 6-cylindret dieselmotor, 10,8 liter. Effekt 220 kW (299 hk) ved 1600 o/min. Maks. moment 1450 Nm ved 900-1400 o/min.; Udstødningsemission Euro 6; ECO-brændstof; 12-trins TraXon 12TX1810 OD, 12,92-0,77; Gearudveksling 12,92-0,77; Udveksling, bagaksel 3,78.

### Optional

- 07110** ECO-ydeevne      **09637** Transport af væsker  
**02313** Gearkasse med direkte kobling      **09638** Terrænkørsel  
**01514** Urge-to-move      **01498** Terrængående anvendelse med Rock-free funktion  
**07101** Standardtransport, Lite version

## BREMSESYSTEM

Motorbremse; Ventilerede skivebremsere for og bag. Sikkerhedstrykluftkreds med elektronisk styring (EBS)..

### Optional

- 09921** MX Engine Brake      **01497** Pneumatisk parkeringsbremsekontrol med hørbar adv.  
**02715** ZF intarder  
**01572** Elektropneumatisk parkeringsbremsekontrol      **00929** Drevet bagaksel med tromlebremser

## CHASSIS

Akselafstand 4,55 m / overhæng bagtil 2,90 m; Længdedrager, højde 310 mm; Standard komponentplacering; 340 l alubrændstoftank V, højde 620 mm; AdBlue®-tank, 45 l, på venstre side af chassiset; Underkøringskofanger for; Stænkafdæmpning.

### Optional

- 16157** Brændstoftanke, materiale og størrelser  
**03323** Baglygter med LED-pærer
- 07070** Reservehjulsophæng i venstre side

## TRÆKSTANG OG TRAILERUDSTYR

Lukket travers.

### Optional

- 07033** Trailerkobling, Ringfeder D=13,7  
**08027** Trailerkobling, Rockinger D=20,0
- 07034** Trailerkobling, Ringfeder D=20,0  
**04659** Anhænger kabel EBS
- 08026** Trailerkobling, Rockinger D=13,0

## KARROSSERIER OG FORBEREDELSE TIL OPBYGNING

Applikationsstik på chassis.

### Optional

- 09421** Ekstra reserveledningsnet

## KRAFTUDTAG (PTO)

### Optional

- 16148** Kraftudtagstyper og -positioner

## 24 V STRØMFORSYNING

Generator 110 A, batterier 2 x 140 Ah..

### Optional

- 04492** Generator 130 A  
**08775** Generator, 150 A  
**08797** Batterier, 2x175Ah
- 07671** Batterier 2 x 210AH AGM type C  
**06440** Batterier, 2x230 Ah

## TOTALVÆGT OG VOGNTOGSVÆGT

Chassisvægtrelateret teknisk GVM, maks. 33.000 kg;  
Drivlinjere relateret maks. GCM 38.000 kg, klasse 2.

## DRIFTSBETINGELSER

Frontmonteret luftindtag.

### Optional

- 02260** Ekstra isolering af førerhuset  
**06614** Støvfafsærmning
- 03648** Højt cyklonluftindtag

## SERVICE OG VEDLIGEHOLDELSE

Garanti Plus - transmission, dækker hele køretøjet ved levering med originalt udstyr (ekskl. reelle sliddele) i 1 år, transmissionen i 2 og 3 år op til 200.000 km samt havari i 1 år.; ITS-service.

### Optional

- 08311** Udvidet serviceinterval

## KØRETØJSLEVERING

Mindste værktøjskasse.

### Optional

- 07569** Donkraft



Go to [DAF.com](https://www.daf.com) to configure your own perfect DAF.

# XD 300

## FAT 6X4 Forvogn

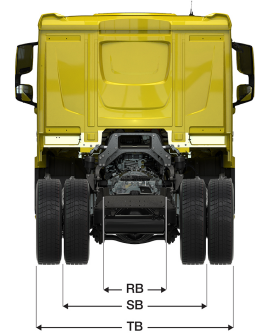
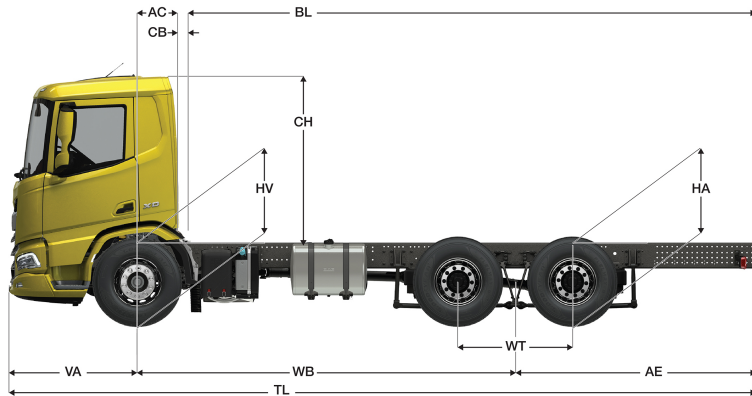

	Wheelbase - AE		Unladen weight <sup>1)</sup>			Gross Carrying Capacity			Variable dimensions									
	WB	AE <sup>5)</sup>	Front	Rear	Total	Front	Rear	Total	AC	CB <sup>6)</sup>	CH	BL <sup>7)</sup>	BL	TL	HA <sup>8)</sup>	HA <sup>9)</sup>	TK <sup>10)</sup>	TW <sup>11)</sup>
DAY CAB	4,05	2,65	4792	3870	8663	3208	15130	18337	0,50	0,07	2,01	5,90	6,22	8,23	1,03	1,00	14,14	15,54
	4,55	2,90	4851	4035	8886	3149	14965	18114	0,50	0,07	2,01	6,78	7,15	8,98	1,03	1,00	15,44	16,86
	5,00	3,20	4872	4154	9026	3128	14846	17974	0,50	0,07	2,01	7,56	7,96	9,73	1,03	1,00	16,61	18,05
	5,55	3,75	4877	4309	9186	3123	14691	17814	0,50	0,07	2,01	8,51	8,97	10,83	1,03	1,00	18,05	19,50
SLEEPER CAB	4,05	2,65	4892	3874	8766	3108	15126	18234	0,83	0,07	2,01	5,27	5,59	8,23	1,03	1,00	14,14	15,54
	4,55	2,90	4952	4038	8990	3048	14962	18010	0,83	0,07	2,01	6,15	6,52	8,98	1,03	1,00	15,44	16,86
	5,00	3,20	4973	4157	9130	3027	14843	17870	0,83	0,07	2,01	6,94	7,34	9,73	1,03	1,00	16,61	18,05
	5,55	3,75	4978	4312	9290	3022	14688	17710	0,83	0,07	2,01	7,89	8,34	10,83	1,03	1,00	18,05	19,50
SLEEPER HIGH CAB	4,05	2,65	4923	3873	8796	3077	15127	18204	0,83	0,07	2,49	5,27	5,60	8,23	1,03	1,00	14,14	15,54
	4,55	2,90	4982	4038	9019	3018	14962	17981	0,83	0,07	2,49	6,16	6,53	8,98	1,03	1,00	15,44	16,86
	5,00	3,20	5003	4157	9159	2997	14843	17841	0,83	0,07	2,49	6,96	7,35	9,73	1,03	1,00	16,61	18,05
	5,55	3,75	5008	4311	9319	2992	14689	17681	0,83	0,07	2,49	7,90	8,36	10,83	1,03	1,00	18,05	19,50

OTHER DIMENSIONS VA: 1,53 WT: 1,40 HV<sup>12)</sup>: 1,01 HV<sup>13)</sup>: 0,95 RB: 0,79 SB: 1,82 TB<sup>14)</sup>: 2,48

1) Totalvægt i overensstemmelse med registreringspapirer.  
 2) Vognogtsvægt i overensstemmelse med registreringspapirer.  
 3) Akselbelastning med standard dækstørrelse.  
 4) Chassis- og forerhusvægt beregning: Standardspecifikationer kun med 306 liter brændstof, 41 liter AdBlue® og chauffør på 80 kg, med en tolerance ± 3%. Hvis specifikationerne ændres, kan det have stor indvirkning på køretøjsvægten.  
 5) Der findes andre AE-dimensioner til de fleste WB. Ret bagoverhængene ind efter den beregnede karosserilængde.  
 6) Det angivne CB er baseret på standardluftindtag og/eller udstødning.  
 7) Beregn kundespecifik karosserilængde med TOPEC. Den angivne karosserilængde er baseret på ligeligt fordelt belastning og læsning af køretøjet op til maks. akselbelastning.

8) Ulæsset højde midt på drivakslen.  
 9) Læsset højde midt på drivakslen.  
 10) TK = vendediameter mellem fortovskanter.  
 11) TW = vendediameter mellem mure.  
 12) Ulæsset højde midt på frontaksel(er).  
 13) Læsset højde midt på frontaksel(er).  
 14) TB er totalbredden bagest. (Ved midten af foraksel 255).

Depending on the vehicle configuration a specific option may not be possible. The availability and specification of this vehicle may differ per country. For further information please contact the DAF organisation. Pictures and technical illustrations are not binding in detail and can differ from the standard specification. Subject to modification without prior notice.