

# Specification sheet

# XF 310

FT 4X2 Trækker, Electric



## ENGINES

XF Electric 270 PACCAR EX-D2 (270 kW /	315 kWh   420 kWh   525 kWh)
XF Electric 310 PACCAR EX-D2 (310kW /	420 kWh   525 kWh)
XF Electric 350 PACCAR EX-D2 (350kW /	420 kWh   525 kWh)

## GVM<sup>1)</sup>

19500 kg

Max. front 8000 kg

Max. rear 11500 kg

## GCM<sup>2)</sup>

42000 kg

## FØRERHUSET UDVENDIGT

Luksuriøst Sleeper Cab med uovertruffen aerodynamik, der giver brændstoføkonomisk kørsel og lav CO<sub>2</sub>-emission. Den store og dybe frontskærm, der buer langs siderne samt de store sideruder, giver føreren et uovertruffet direkte udsyn, der øger trafikikkerheden. Førerhuset indvendigt er yderst komfortabelt til kørsel, ophold og overnatning med hidtil uset rummelighed og praktisk indretning. Førerhuslængde: 2360 mm, førerhusbredde: 2500 mm.; Mekanisk førerhusophængning; LED-forlygter; Bakspejl.

### Optional

<b>06244</b> Sleeper Cab, højt	<b>00949</b> LED Skylights; ekstra LED
<b>02889</b> Udførelse af chassis foran: uden bundplade	-lygter på tag, forb.
<b>02952</b> Udførelse af chassis foran: aerod. bundplade	<b>01925</b> To LED-arbejdslygter til førerhusets bagvæg
<b>07586</b> Udførelse af chassis foran: robust	<b>01891</b> Rotorblink foran på førerhus, forberedt
<b>03358</b> Udvendig solskærm	<b>06629</b> 2 rotorblink
<b>06790</b> Aluminiumsstige i ét stykke	<b>03231</b> Forrude
<b>06791</b> Aluminiumsstige i 2 stykker	<b>03317</b> Bagrude: dobbeltlagsglas
<b>03922</b> Tågeforlygter	<b>07343</b> Kantstensrude i dør i medchaufførside
<b>00936</b> Ekstra LED-lygter på førerhustag, forberedt	<b>01550</b> Intet bakspejl
<b>01836</b> LED-skylights	<b>01362</b> DAF digitalt udsynssystem
	<b>01913</b> DAF Corner View

## SPOILERUDSTYR

### Optional

<b>00010</b> Justerbar tagspoiler, kort, til Sleeper High Cab	<b>00118</b> Justerbar tagspoiler til Sleeper Cab
<b>01904</b> Just. tagsp., lg. lav >4m(!) XF Sl. Højt førerh.	<b>00021</b> Just. tagspoiler, lang, lav til Sleeper High Cab
<b>00138</b> Just. tagsp., ml.lang >4m (!) Sleeper High Cab	<b>04906</b> Sidespoilere, én side hængslet
<b>01552</b> Just. tagsp., lang, høj > 4m(!) Sleeper High	<b>03074</b> Sidespoilere, begge sider hængslet

## FARVER

Førerhusfarve E1980 Crystal White; Chassis i grå.; Farve på kofanger: Crystal White.

## FØRERHUS INDVENDIGT

Farve på kabineindtræk: Luxury; Instrumentbrætfinish: Vision; Kabineinteriør: Hexagon; Førersæde: Comfort Air; Ekskl. armlæn på førersæde; Medchaufførsæde: Cinema med stofindtræk; Bord til instrumentbræt; Midterste opbevaringsrum; Automatisk temperaturstyring/aircondition; Supplerende kabinevarmer (vand).

### Optional

<b>07310</b> Rat, sort	<b>04070</b> To skuffer
<b>02355</b> Rat, læder	<b>03954</b> Køleskab
<b>02146</b> Instrumentbrætfinish: Plateau	<b>04050</b> Køleskab og skuffe
<b>02353</b> Kabineinteriør: Argenta	<b>04069</b> To køleskabe
<b>02350</b> Kabineinteriør: Natura	<b>02854</b> Madras med ekstra komfort til underkøje
<b>07733</b> Førersæde: Luxury Air	<b>01775</b> Madras med ekst. komfort med topmadras til underkøje
<b>07736</b> Førersæde: Super Air	<b>01177</b> Bagagebærer
<b>07737</b> Førersæde: Xtra Leather Air	<b>01066</b> Overkøje
<b>03948</b> Enkeltskuffe	<b>06970</b> Automatisk klimaanlæg i førerhus

## KOMMUNIKATIONS- OG KØRSELSSTYRING

PACCAR Connect; Digital fartskriver, Stoneridge 1C version G2V2; Hastighedsbegrænsning 85/90 km/t; DAF Infotainment Luxury med Luxury højttalere; Justerbar fartpilot med FCW og AEBS-3; Chaufførtræningssystem.

### Optional

<b>09681</b> Forberedt til Maut	<b>16155</b> Audioudstyr, mærker og typer
<b>06211</b> DAF Infotainment System med FM/DAB/DAB+-radio	<b>06991</b> Intelligent fartpilot
<b>03470</b> DAF Infotainment System: Exclusive, forberedt	<b>06992</b> Lite-version af intelligent fartpilot
<b>01915</b> DAF Infotainment System: Luxury Plus	

## SIKKERHED

DAF's træthedsregistreringsassistent; Advarsel om overskridelse af vejbane; Styring af køretøjets stabilitet (VSC); Standard motorstartspærresystem.

### Optional

<b>08631</b> Airbag (førerside) og 2 seleopstrammere	<b>01952</b> Uden DAF Side/Turn Assist
<b>02569</b> Ingen overvågning af chaufførtilstand	

## OPHÆNG OG AKSLER

For: 8,00 t, parabel, 163N; Tryk, bagaksel 13,00 t; Bag: luftaffjedring SR1344; Uden løfteanordning.

### Optional

<b>06257</b> Forakselbelastning 9,00 t	<b>08191</b> Akseltryksføler
<b>04647</b> Luftaffjedring for	

## HJUL OG DÆK

Drevet bagaksel/drevne bagaksler: 315/80R22.5; F1,315/80R22.5GO FMXSE 156/150 L Steering BBA 3P; R1,315/80R22.5GO FMXDE 156/150 L Traction BBA 3P.

### Optional

<b>16152</b> Dækmærker og -typer
----------------------------------

## DRIVLINIE

Elmotortype EX-D2; 310 kW; 150 kW DC-opladning; Batteridrevet elektrisk køretøj; Udvekslingsforhold for bagaksel 2,38; Antispin.

### Optional

<b>01686</b> 270 kW	<b>01756</b> 325 kW DC-opladning
<b>01692</b> 350 kW	<b>03677</b> Opladning: 325 kW DC + 22 kW AC
<b>01749</b> Opladning: 150 kW DC + 22 kW AC	<b>02843</b> Mekanisk differentialespærre

## BREMSESYSTEM

Ventilerede skivebremser for og bag. Sikkerhedstrykluftkredslob med elektronisk styring (EBS). Eldrevet, vandkølet luftkompressor med automatisk lufttørrer..

### Optional

<b>04901</b> Fjederbremsecylindere på første foraksel
---

## CHASSIS

Akselafstand 3,90 m / overhæng bag 0,99 m; Længdedrager, højde 260 mm; Standard komponentplacering; 4 højspændingsbatteripakker; Højspændingsbatteripakke venstre, position 1+2; Højspændingsbatteripakke til højre, position 1; Underkøringskofanger for; Dørkplade med trin; Stænkskærme bagtil; Stærkafdæmpning; Arbejdslygte, LED.

### Optional

- |   |   |
|---|---|
| <b>01697</b> 3 højspændingsbatteripakker                      | <b>01785</b> Højspændingsbatteripakke til højre, position 2   |
| <b>01701</b> 5 højspændingsbatteripakker                      | <b>01791</b> Højspændingsbatteripakke til højre, position 1+2 |
| <b>01634</b> Højspændingsbatteripakke til venstre, position 1 | <b>16157</b> Brændstoftanke, materiale og størrelser          |
| <b>01635</b> Højspændingsbatteripakke til venstre, position 2 |   |

## TRÆKSTANG OG TRAILERUDSTYR

JOST JSK37C, støbejern, 150+40mm; Pneumatisk anhängertilslutning, 'palm'-type; Elektrisk tilslutning 24 V / 2x7 ben.

### Optional

- |                              |  |
|------------------------------|--|
| <b>03178</b> Trækkrog D= 4,3 | <b>16151</b> Drejekransmærker og -højder |
| <b>04359</b> Opkørselsramper |  |

## KARROSSERIER OG FORBEREDELSE TIL OPBYGNING

### Optional

- |  |  |
|--|--|
| <b>02811</b> Tilslutning til bagsmæk, Anderson | <b>02812</b> Tilslutning til bagsmæk, REMA |
|--|--|

## KRAFTUDTAG (PTO)

### Optional

- |  |  |
|--|--|
| <b>01809</b> E-PTO 650 V DC-stik < 25 kW | <b>04320</b> E-PTO 650 V DC-stik < 90 kW |
|--|--|

## 24 V STRØMFORSYNING

Batterier 2 x 175 Ah..

### Optional

- |   |                                  |
|---|----------------------------------|
| <b>07671</b> Batterier 2 x 210AH AGM type C | <b>06440</b> Batterier, 2x230 Ah |
|---|----------------------------------|

## TOTALVÆGT OG VOGNTOGSVÆGT

Chassisvægtrelateret teknisk GVM, maks. 20.500 kg; Drivlinjerelateret maks. vogntogsvægt 42.000 kg.

## DRIFTSBETINGELSER

### Optional

- |   |                              |
|---|------------------------------|
| <b>02260</b> Ekstra isolering af førerhuset | <b>06614</b> Støvafskærmning |
|---|------------------------------|

## SERVICE OG VEDLIGEHOLDELSE

Standardgaranti dækker hele køretøjet ved levering med originalt udstyr (ekskl. reelle sliddele) i 1 år, drivlinje i 2 år samt havari i 1 år.; ITS-service.

## KØRETØJSLEVERING

Mindste værktøjskasse.

### Optional

**07569** Donkraft

## OPTIONSPAKKER

### Optional

- |                                   |                                |
|-----------------------------------|--------------------------------|
| <b>17448</b> Sikkerhedspakke NGD  | <b>17623</b> Uden Climate Pack |
| <b>17595</b> Executive Pack XD/XF |                                |

Go to [DAF.com](https://www.daf.com) to configure your own perfect DAF.

# XF 310

FT 4X2 Trækker, Electric

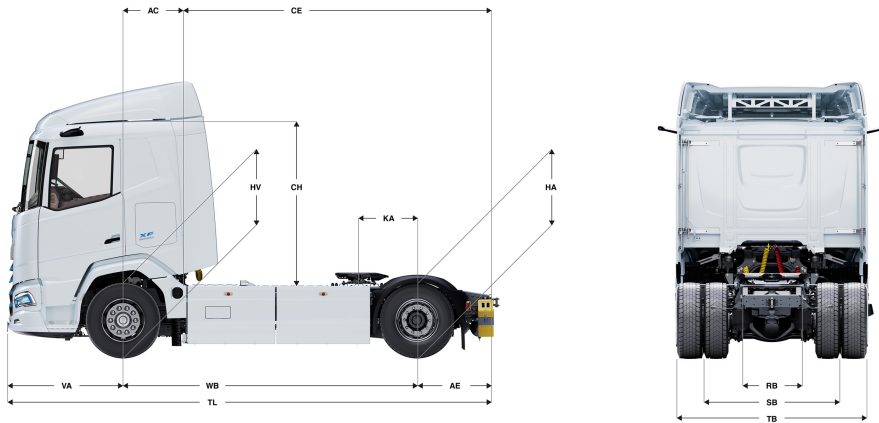

	Wheelbase - AE		Unladen weight <sup>1)</sup>			Gross Carrying Capacity			Variable dimensions								
	WB	AE <sup>5)</sup>	Front	Rear	Total	Front	Rear	Total	AC	CE	CH	KA <sup>6)</sup>	TL	HA <sup>7)</sup>	HA <sup>8)</sup>	TK <sup>9)</sup>	TW <sup>10)</sup>
SLEEPER CAB	3,90	0,99	6593	3410	10003	1407	8090	9497	0,83	4,06	2,23	0,77	6,42	1,00	0,98	13,76	15,15
SLEEPER HIGH CAB	3,90	0,99	6623	3411	10034	1377	8089	9466	0,83	4,06	2,71	0,77	6,42	1,00	0,98	13,76	15,15

OTHER DIMENSIONS VA: 1,53 HV<sup>11)</sup>: 0,98 HV<sup>12)</sup>: 0,90 RB: 0,79 SB: 1,82 TB<sup>13)</sup>: 2,48

- 1) Totalvægt i overensstemmelse med registreringspapirer.
- 2) Vognogsvægt i overensstemmelse med registreringspapirer.
- 3) Akselbelastning med standard dækstørrelse.
- 4) Chassis- og førerhusvægt beregning: Standardspecifikationer kun med 3 liter brændstof, 0 liter AdBlue® og chauffør på 80 kg, med en tolerance ± 3%. Hvis specifikationerne ændres, kan det have stor indvirkning på køretøjsvægten.
- 5) Der findes andre AE-dimensioner til de fleste WB.
- 6) Beregn kundespecifik KA med TOPEC.

- 7) Ulæsset højde midt på drivakslen.
- 8) Læsset højde midt på drivakslen.
- 9) TK = vendediameter mellem fortovskanter.
- 10) TW = vendediameter mellem mure.
- 11) Ulæsset højde midt på frontaksel(er).
- 12) Læsset højde midt på frontaksel(er).
- 13) TB er totalbredden bagest. (Ved midten af foraksel 255).

Depending on the vehicle configuration a specific option may not be possible. The availability and specification of this vehicle may differ per country. For further information please contact the DAF organisation. Pictures and technical illustrations are not binding in detail and can differ from the standard specification. Subject to modification without prior notice.