

Specification sheet

XD 300

FT 4X2 Trækker



ENGINES

- XD NewGen 300 MX-11 (220 kW / 299 hk)
- XD NewGen 340 MX-11 (251 kW / 341 hk)
- XD NewGen 370 MX-11 (270 kW / 367 hk)
- XD NewGen 410 MX-11 (300 kW / 408 hk)
- XD NewGen 450 MX-11 (330 kW / 449 hk)

GVM¹⁾

- 19500 kg
- Max. front 8000 kg
- Max. rear 11500 kg

GCM²⁾

- 40000 kg

003GG0101AAAA - 202437E - 29-05-2024

DAF Trucks Danmark A/S, www.daftrucks.dk

OPTIONSPAKKER

Optional

17448	Sikkerhedspakke NGD	17595	Executive Pack XD/XF
10278	Efficiency Plus Pack XD	17627	Aero Pack XD/XF

FØRERHUSET UDVENDIGT

Luksuriøst Sleeper Cab med uovertruffen aerodynamik, der giver brændstoføkonomisk kørsel og lav CO₂-emission. Den store og dybe frontskærm, der buer langs siderne samt de store sideruder, giver føreren et uovertruffet direkte udsyn, der øger trafikikkerheden. Førerhuset indvendigt er yderst komfortabelt til kørsel, ophold og overnatning med hidtil uset rummelighed og praktisk indretning. Førerhuslængde: 2360 mm, førerhusbredde: 2500 mm. Antal trin til førerhuset: 2.; Mekanisk førerhusophængning; LED-forlygter; DAF Corner View.

Optional

07017	Day Cab	00936	Ekstra LED-lygter på førerhustag, forberedt
06244	Sleeper Cab, højt	01836	LED-skylights
02889	Udførelse af chassis foran: uden bundplade	00949	LED Skylights; ekstra LED-lygter på tag, forb.
02952	Udførelse af chassis foran: aerod. bundplade	01925	To LED-arbejdslygter til førerhusets bagvæg
07586	Udførelse af chassis foran: robust	01891	Rotorblink foran på førerhus, forberedt
01226	Luftaffjedret førerhusophæng	06629	2 rotorblink
03358	Udvendig solskærm	03232	Forrude med solfilm
06790	Aluminiumsstige i ét stykke	03317	Bagrude: dobbeltlagsglas
06791	Aluminiumsstige i 2 stykker	07343	Kantstensrude i dør i medchaufførside
03922	Tågeforlygter	01362	DAF digitalt udsynssystem

SPOILERUDSTYR

Optional

00010	Justerbar tagspoiler, kort, til Sleeper High Cab	03074	Sidespoilere, begge sider hængslet
00138	Just. tagsp., ml.lang >4m (!) Sleeper High Cab	03419	Sidespoilere, forlængede. Ene side hængslet
01552	Just. tagsp., lang, høj > 4m(!) Sleeper High	03076	Sidespoilere, forlængede. Begge sider er hængslede
02665	Just. tagspoiler, mellemlang, til Sleeper High Cab	04146	Sideskorter
00094	Justerbar tagspoiler til Day Cab	01122	Sideskorter
00118	Justerbar tagspoiler til Sleeper Cab	01126	Sideskorter med forlængere nederst
00021	Just. tagspoiler, lang, lav til Sleeper High Cab	01127	Sideskorter med forlængere øverst
04906	Sidespoilere, én side hængslet	01135	Sideskorter med forlængere øverst og nederst

FARVER

Førerhusfarve E1980 Crystal White; Chassis i grå.; Farve på kofanger: Crystal White.

FØRERHUS INDVENDIGT

Farve på kabineindtræk: Luxury; Instrumentbrætfinish: Vision; Kabineinterior: Hexagon; Førersæde: Comfort Air; Medchaufførsæde: Cinema med stofindtræk; Bord til instrumentbræt; Midterste opbevaringsrum; Automatisk temperaturstyring/aircondition; Supplerende kabinevarmer (vand).

Optional

02353	Kabineinterior: Argenta	03948	Enkeltskuffe
02350	Kabineinterior: Natura	03954	Køleskab
07733	Førersæde: Luxury Air	31364	Uden: Underkøjemadras
07736	Førersæde: Super Air	02854	Madras med ekstra komfort til underkøje
07737	Førersæde: Xtra Leather Air	01775	Madras med ekst. komf. med topmadras til underkøje
09541	Armlæn på førersæde	01177	Bagagebærer
01740	Armlæn på begge sider af chaufførsædet	01066	Overkøje
02117	Ekstra passagersæde	06970	Automatisk klimaanlæg i førerhus
02834	Uden bord til instrumentbræt		

KOMMUNIKATIONS- OG KØRSELSSTYRING

PACCAR Connect; Digital fartskriver, Stoneridge 1C version G2V2; Hastighedsbegrænserindstilling 85/90 km/t; DAF Infotainment Luxury med Luxury højttalere; Justerbar fartpilot med FCW og AEBS-3.

Optional

09681	Forberedt til Maut	16155	Audioudstyr, mærker og typer
03470	DAF Infotainment System: Exclusive, forberedt	06991	Intelligent fartpilot
01915	DAF Infotainment System: Luxury Plus	06992	Lite-version af intelligent fartpilot

SIKKERHED

Advarsel om overskridelse af vejbane; Styling af køretøjets stabilitet (VSC); Standard motorstartspærresystem; DAF Side & Turn Assist.

Optional

08631	Airbag (førerside) og 2 seleopstrammere	06410	Sikkerhed: forberedt til Safe-Loading-Pass (SLP)
02178	hovedkontakt med anden kontrol i kabinen	00795	Sikkerhedsbestemmelser EC ADR

OPHÆNG OG AKSLER

For: 8,00 t, parabel, 163N; Tryk, bagaksel 13,00 t; Bag: luftaffjedring SR1344; Uden løfteanordning.

Optional

01769	Forakselbelastning 7,50 t	04057	Bagaksel HR1356
06257	Forakselbelastning 9,00 t	04588	Bagaksel SR1347
04647	Luftaffjedring for	08191	Akseltryksføler

HJUL OG DÆK

Drevet bagaksel/drevne bagaksler: 315/70R22.5; F1,315/70R22.5GO FMXSE 156/150 L Steering BBA 3P; R1,315/70R22.5GO FMXDE 154/150 L Traction BBA 3P.

Optional

16152	Dækmærker og -typer
-------	---------------------

DRIVLINIE

Motor MX-11, 6-cylindret dieselmotor, 10,8 liter. Effekt 220 kW (299 hk) ved 1600 o/min. Maks. moment 1450 Nm ved 900-1400 o/min.; Udstødningsemission Euro 6; ECO-brændstof; 12-trins TraXon 12TX1810 OD, 12,92-0,77; Gearudveksling 12,92-0,77; Udvekslingsforhold for bagaksel 3,08; Antispin.

Optional

07110	ECO-ydeevne	08371	Langt vogntog (LCV)
02313	Gearkasse med direkte kobling	09638	Terrænkørsel
01514	Urge-to-move	01498	Terrængående anvendelse med Rock-free funktion
07101	Standardtransport, Lite version	02843	Mekanisk differentialespærre
09637	Transport af væsker		

BREMSESYSTEM

Motorbremse; Ventilerede skivebremser for og bag.
Sikkerhedstrykluftkredsløb med elektronisk styring (EBS).
Motordrevet, vandkølet luftkompressor med automatisk lufttørrer..

Optional

- | | | | |
|-------|---|-------|---|
| 09921 | MX Engine Brake | 01497 | Pneumatisk parkeringsbremsekontrol med hørbart adv. |
| 02715 | ZF intarder | 04901 | Fjederbremsecylindere på første foraksel |
| 01572 | Elektropneumatisk parkeringsbremsekontrol | | |

CHASSIS

Akselafstand 3,80 m / overhæng bagtil 0,99 m; Længdedrager, højde 260 mm; Standard komponentplacering; 430 l alubrændstoftank V, højde 620 mm; AdBlue®-tank, 40 liter, på venstre stænkskærm; Underkøringskofanger for; Dørplade med trin; Stænkskærme bagtil; Stænkafdæmpning; Arbejdslygte, LED.

Optional

- | | | | |
|-------|--|-------|---|
| 06641 | Plads i venstre/højre side bag ved SCR/DPF | 02883 | Komponentfri højre side, 1900 mm |
| 08740 | Plads mellem for- og bagakslen | 16157 | Brændstoftanke, materiale og størrelser |
| 07007 | Komponentfri højre side, 1500 mm | 07071 | Reservehjulsophæng i højre side |
| 03598 | Komponentfri højre side, 1700 mm | 03323 | Baglygter med LED-pærer |

TRÆKSTANG OG TRAILERUDSTYR

JOST JSK42, støbejern, 150+40mm; Pneumatisk anhängertilslutning, 'palm'-type; Elektrisk tilslutning 24 V / 2x7 ben.

Optional

- | | | | |
|-------|-----------------|-------|----------------------------|
| 03178 | Trækkrog D= 4,3 | 16151 | Drejkransmærker og -højder |
| 04359 | Opkørselsramper | | |

KARROSSERIER OG FORBEREDELSE TIL OPBYGNING

Optional

- | | | | |
|-------|-----------------------------------|-------|-------------------------------|
| 02811 | Tilslutning til bagsmæk, Anderson | 02812 | Tilslutning til bagsmæk, REMA |
|-------|-----------------------------------|-------|-------------------------------|

KRAFTUDTAG (PTO)

Optional

- 16148 Kraftudtagstyper og -positioner

24 V STRØMFORSYNING

Generator 110 A, batterier 2 x 175 Ah..

Optional

- | | | | |
|-------|--------------------|-------|--------------------------------|
| 04492 | Generator 130 A | 07671 | Batterier 2 x 210AH AGM type C |
| 08775 | Generator, 150 A | 06440 | Batterier, 2x230 Ah |
| 01257 | Batterier, 2x140Ah | | |

TOTALVÆGT OG VOGNTOGSVÆGT

Chassisvægtrelateret teknisk GVM, maks. 20.500 kg;
Drivlinjerelateret maks. GCM 40.000 kg, klasse 3.

DRIFTSBETINGELSER

Frontmonteret luftindtag.

Optional

- | | | | |
|-------|--------------------------------|-------|-----------------------|
| 08400 | StÅjsvag tilstand | 03648 | Højt cyklonluftindtag |
| 02260 | Ekstra isolering af førerhuset | 06614 | Støvafskærmning |

SERVICE OG VEDLIGEHOLDELSE

Garanti Plus - transmission, dækker hele køretøjet ved levering med originalt udstyr (ekskl. reelle sliddele) i 1 år, transmissionen i 2 og 3 år op til 500.000 km samt havari i 1 år.; ITS-service.

Optional

- 08311 Udvidet serviceinterval

KØRETØJSLEVERING

Mindste værktøjskasse.

Optional

- 07569 Donkraft



Go to [DAF.com](https://www.daf.com) to configure your own perfect DAF.

XD 300

FT 4X2 Trækker

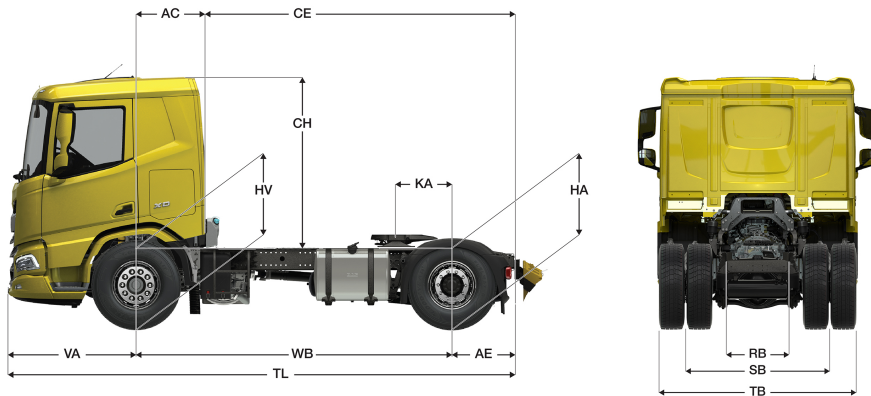

	Wheelbase - AE		Unladen weight ¹⁾			Gross Carrying Capacity			Variable dimensions								
	WB	AE ⁵⁾	Front	Rear	Total	Front	Rear	Total	AC	CE	CH	KA ⁶⁾	TL	HA ⁷⁾	HA ⁸⁾	TK ⁹⁾	TW ¹⁰⁾
DAY CAB	3,25	0,75	4787	1946	6733	3213	9554	12767	0,50	3,50	2,06	0,47	5,53	0,97	0,94	12,08	13,43
	3,60	0,99	4736	2119	6855	3264	9381	12645	0,50	4,09	2,06	0,47	6,12	0,97	0,94	12,98	14,35
	3,80	0,99	4750	2009	6759	3250	9491	12741	0,50	4,29	2,06	0,77	6,32	0,97	0,94	13,50	14,88
	4,00	0,99	4807	2081	6888	3193	9419	12612	0,50	4,49	2,06	0,77	6,52	0,97	0,94	14,01	15,41
SLEEPER CAB	WB	AE ⁵⁾	Front	Rear	Total	Front	Rear	Total	AC	CE	CH	KA ⁶⁾	TL	HA ⁷⁾	HA ⁸⁾	TK ⁹⁾	TW ¹⁰⁾
	3,60	0,99	4793	2037	6830	3207	9463	12670	0,83	3,76	2,06	0,47	6,12	0,97	0,94	12,98	14,35
	3,80	0,99	4856	1970	6827	3144	9530	12673	0,83	3,96	2,06	0,77	6,32	0,97	0,94	13,50	14,88
	4,00	0,99	4916	2039	6955	3084	9461	12545	0,83	4,16	2,06	0,77	6,52	0,97	0,94	14,01	15,41
SLEEPER HIGH CAB	WB	AE ⁵⁾	Front	Rear	Total	Front	Rear	Total	AC	CE	CH	KA ⁶⁾	TL	HA ⁷⁾	HA ⁸⁾	TK ⁹⁾	TW ¹⁰⁾
	3,60	0,99	4823	2036	6859	3177	9464	12641	0,83	3,76	2,54	0,47	6,12	0,97	0,94	12,98	14,35
	3,80	0,99	4886	1970	6856	3114	9530	12644	0,83	3,96	2,54	0,77	6,32	0,97	0,94	13,50	14,88
	4,00	0,99	4946	2039	6985	3054	9461	12515	0,83	4,16	2,54	0,77	6,52	0,97	0,94	14,01	15,41

OTHER DIMENSIONS VA: 1,53 HV¹¹⁾: 0,97 HV¹²⁾: 0,88 RB: 0,79 SB: 1,82 TB¹³⁾: 2,48

- 1) Totalvægt i overensstemmelse med registreringspapirer.
- 2) Vognogsvægt i overensstemmelse med registreringspapirer.
- 3) Akselbelastning med standard dækstørrelse.
- 4) Chassis- og førerhusvægt beregning: Standardspecifikationer kun med 387 liter brændstof, 36 liter AdBlue® og chauffør på 80 kg, med en tolerance ± 3%. Hvis specifikationerne ændres, kan det have stor indvirkning på køretøjsvægten.
- 5) Der findes andre AE-dimensioner til de fleste WB.
- 6) Beregn kundespecifik KA med TOPEC.

- 7) Uilæsset højde midt på drivakslsen.
- 8) Læsset højde midt på drivakslsen.
- 9) TK = vendediameter mellem fortovskanter.
- 10) TW = vendediameter mellem mure.
- 11) Uilæsset højde midt på frontaksel(er).
- 12) Læsset højde midt på frontaksel(er).
- 13) TB er totalbredden bagest. (Ved midten af foraksel 255).

Depending on the vehicle configuration a specific option may not be possible. The availability and specification of this vehicle may differ per country. For further information please contact the DAF organisation. Pictures and technical illustrations are not binding in detail and can differ from the standard specification. Subject to modification without prior notice.