

Specification sheet

LF 190

FA 4X2 Forvogn, 16t RoadSweeper



ENGINES

- LF 190 PX-5 (139 kW / 189 hp)
- LF 210 PX-5 (153 kW / 208 hp)
- LF 230 PX-7 (167 kW / 227 hp)

GVM¹⁾

16000 kg

Max. front 6000 kg

Max. rear 10500 kg

GCM²⁾

16000 kg

FØRERHUSET UDVENDIGT

Day Cab med stålkofanger, farvet glas og el-ruder. Elektrisk opvarmede hovedspejle og vidvinkelspejle. Førerhusbredde 2130 mm.; Grønt farvet glas; El-spejle; Spejlbeslag, opbygning 2,50-2,60 m; Bakspejl.

Optional

09983 Tågelygter	09101 Grønt farvet glas, opvarmet
09984 Tågelygter og kurvelygter	
07343 Kantstensrude i dør i medchaufførside	09282 Spejlbeslag, opbygning 2,30-2,40 m
00915 Uden siderude / bagrude enkelt glas	09283 Spejlbeslag, opbygning 2,40-2,50 m

FARVER

; Forlygtepanel og kofanger: Stone Grey; Chassis i grå..

Optional

06150 Ren førerhusfarve	04431 Speciel metallic førerhusfarve
00061 Speciel ren førerhusfarve	
06151 Metallic førerhusfarve	06485 Lygtepanel og kofanger: kabinefarve
	16153 Førerhus- og chassisfarve

FØRERHUS INDVENDIGT

Mekanisk ratjustering; Førersæde: luftaffjedret; Passagersæde: fast, velour; Opbevaringsplads på motortunnel.

Optional

09271 Rat i læder, sort	02600 Passagersæde: luftaffjedret
03516 Pneumatisk ratjustering	
06012 Passagersæde: fast vinyl	09106 Dobbelt passagersæde, luksusversion
03376 Dobbelt passagersæde, vinyl	00967 Sikkerhedsseler røde
00072 Dobbelt passagersæde, velour	02214 Ingen aircondition
	04246 Roof hatch, manual control

KOMMUNIKATIONS- OG KØRSELSSTYRING

FMS-stik, forberedt; Digital fartsr skriver, Stoneridge 1C version G2V2; Justerbar fartpilot med FCW og AEBS-3.

Optional

16155 Audioudstyr, mærker og typer

SIKKERHED

Advarsel om overskridelse af vejbane; Styling af køretøjets stabilitet (VSC); Standard motorstartspærresystem.

Optional

08631 Airbag (førerside) og 2 seleopstrammere	06634 Startspærre 5 minutter og alarm (SCM BV03-B2)
01725 Bakalarm	06635 Startspærre 15 minutter og alarm (SCM BV03-B3)
07414 Bakalarmsystem med selvjusterende lydstyrke	16156 EC-ADR pakker
06633 Startspærre 5 minutter (SCM BV03-B1)	

OPHÆNG OG AKSLER

For: 6,00 t, parabel, F60; Bag: 10,50 t, asymmetrisk, parabolisk, SR10.26.

Optional

06412 Tryk, bagaksel 9,80 t

HJUL OG DÆK

Foraksel/foraksler: 285/70R19.5; Drevet bagaksel/drevne bagaksler: 285/70R19.5; Sølvgrå hjulbeskyttelsesringe.

Optional

06764 Sorte hjulbeskyttelsesringe	16152 Dækmærker og -typer
--	----------------------------------

DRIVLINIE

Motor PX-5, 4-cylindret dieselmotor, 4,5 liter. Effekt 139 kW (189 hk) ved 2300 o/min. Maks. moment 745 Nm ved 1200-1700 o/min.; Udstødningsemission Euro 6; Ingen motorstandsning ved tomgang; Manuel gearkasse, 6 gear; Gearudveksling 6,75-0,78; Udveksling, bagaksel 5,13.

Optional

04393 Manuel gearkasse, 9 gear	02313 Gearkasse med direkte kobling
07667 Automatisk gearkasse, PowerLine, 8 trin	

BREMSESYSTEM

Motorbremse.

CHASSIS

Akselafstand 3,26 m / overhæng bag 1,00 m; Længdedrager højde, 270 mm; DPF/SCR-enhed bag førerhus, lodret udstødning; Plastbrændstoftank 115 l; AdBlue®-tank, 20 l, venstre side bag førerhuset; Stænkafdæmpning.

Optional

03323 Baglygter med LED-pærer

TRÆKSTANG OG TRAILERUDSTYR

Lukket travers.

KARROSSERIER OG FORBEREDELSE TIL OPBYGNING

Konstruktørmødel (BBM), fuld; Applikationsstik til fejmaskine; Standardhulmønster til fastgørelse af overbygning.

KRAFTUDTAG (PTO)

Optional

16148 Kraftudtagstyper og -positioner
--

24 V STRØMFORSYNING

Generator 80 A, batterier 2x 125 Ah..

Optional

01897 Generator, 100 A

TOTALVÆGT OG VOGNTOGSVÆGT

Chassisvægtrelateret teknisk GVM, maks. 16.000 kg; Drivlinjerelateret teknisk GCM = GVM + 3500 kg.

DRIFTSBETINGELSER

Fugtudsletter, uopvarmet; Luftindtag på førerhustag.

Optional

02270 Koldt klima	04987 Køleret
04767 Fugtudsletter, opvarmet	

KØRETØJSLEVERING

Standardværktøjskasse.



Go to [DAF.com](https://www.daf.com) to configure your own perfect DAF.

LF 190

FA 4X2 Forvogn, 16t RoadSweeper

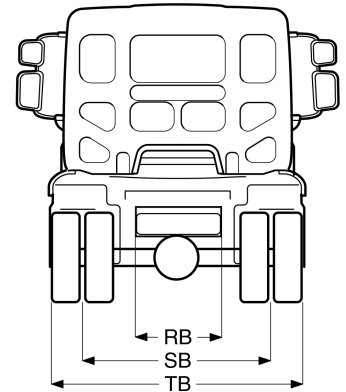
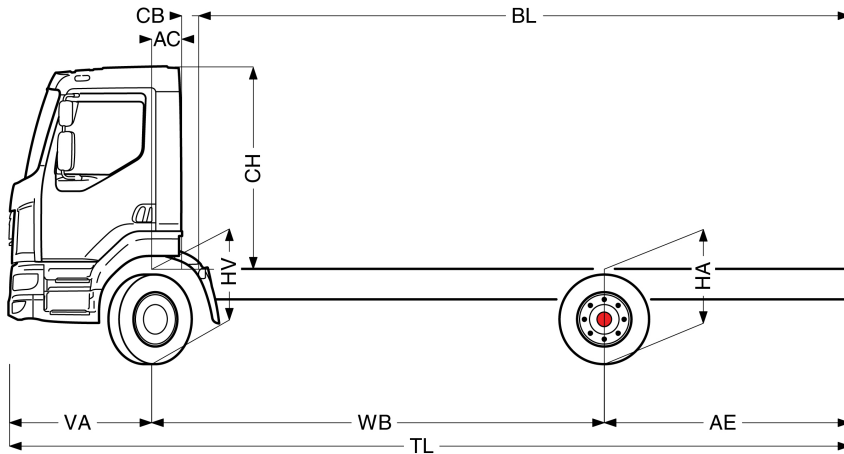

	Wheelbase - AE		Unladen weight ¹⁾			Gross Carrying Capacity			Variable dimensions									
	WB	AE ⁵⁾	Front	Rear	Total	Front	Rear	Total	AC	CB ⁶⁾	CH ⁷⁾	BL ⁸⁾	BL	TL	HA ⁹⁾	HA ¹⁰⁾	TK ¹¹⁾	TW ¹²⁾
DAY CAB	3,26	1,00	2776	1276	4052	3224	9224	11948	0,28	0,44	1,85	3,32	3,59	5,59	1,06	0,99	11,86	13,02

OTHER DIMENSIONS VA: 1,33 HV¹³⁾: 1,04 HV¹⁴⁾: 0,96 RB: 0,79 SB: 0,02 TB¹⁵⁾: 0,63

1) Totalvægt i overensstemmelse med registreringspapirer.
 2) Vogntogsvægt i overensstemmelse med registreringspapirer.
 3) Akselbelastning med standard dækstørrelse.
 4) Chassis- og forerhusvægt beregning: Standardspecifikationer kun med 104 liter brændstof, 18 liter AdBlue® og chauffør på 80 kg, med en tolerance ± 3%. Hvis specifikationerne ændres, kan det have stor indvirkning på køretøjsvægten.
 5) Der findes andre AE-dimensioner til de fleste WB. Ret bagoverhængene ind efter den beregnede karosserilængde.
 6) Det angivne CB er baseret på standardluftindtag og/eller udstødning.
 7) Kabinehøjden måles fra rammeelement til lukket kabinetagluge.

8) Beregn kundespecifik karosserilængde med TOPEC. Den angivne karosserilængde er baseret på ligeligt fordelt belastning og læsning af køretøjet op til maks. akselbelastning.
 9) Ulæsset højde midt på drivakslen.
 10) Læsset højde midt på drivakslen.
 11) TK = vendediameter mellem fortovskanter.
 12) TW = vendediameter mellem mure.
 13) Ulæsset højde midt på frontaksel(er).
 14) Læsset højde midt på frontaksel(er).
 15) TB er totalbredden bagest. (Ved midten af foraksel 255).

Depending on the vehicle configuration a specific option may not be possible. The availability and specification of this vehicle may differ per country. For further information please contact the DAF organisation. Pictures and technical illustrations are not binding in detail and can differ from the standard specification. Subject to modification without prior notice.