

Specification sheet

XF 430

FAD 8X4 Forvogn

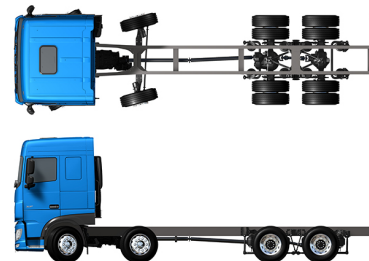

ENGINES

- XF 430 MX-13 (315 kW / 428 hk)
- XF 480 MX-13 (355 kW / 483 hk)
- XF 530 MX-13 (390 kW / 530 hk)

GVM¹⁾

35000 kg

Max. front 16000 kg

Max. rear 19000 kg

GCM²⁾

50000 kg

003F0779AAAA - 202345C - 18-08-2023

DAF Trucks Danmark A/S, www.daftrucks.dk

FØRERHUSET UDVENDIGT

Space Cab med kofanger i galvaniseret stål, farvet glas og el-ruder. Elektrisk opvarmede hovedspejle og vidvinkelspejle. Førerhusbredde 2490 mm.; Mekanisk førerhusophængning; LED-kørelygter til brug om dagen; Bakspejl; Centralt låsesystem, 2 nøgler, 2 RC enheder.

Optional

03710 Comfort Cab	09982 Ingen ekstra lygter i kofangeren
01760 Super Space Cab	09984 Tågelygter og kurvelygter
01226 Luftaffjedret førerhusophæng	06593 Skylights
01174 Udvendig solskærm, gennemsigtig grøn	06628 1 rotorblink i passagerside
00847 Tryklufthorn, enkelt sæt	06627 1 rotorblink i førerside
09006 Tryklufthorn, dobbelt sæt	06629 2 rotorblink
08020 LED-forlygter	

SPOILERUDSTYR

Optional

06776 Justerbar tagspoiler	04906 Sidespoilere
08822 Justerbar tagspoiler til Space Cab	

FARVER

Farve på førerhus, H3279 Brilliant White; Lygtepanel og kofanger: Brilliant White; Chassis i grå..

Optional

07801 Indstigningstrin og stænkapper i førerhusfarve	07901 Luftindtagsgitter i førerhusfarve
---	--

FØRERHUS INDVENDIGT

Kabineinterior i Dark Sand; Kabineinterior i Delta Black; Førersæde: Comfort Air; Passagersæde: standard; Underkøje uden skuffe; Automatisk temperaturstyring/aircondition; Supplerende kabinevarmer (vand); Pollenfilter.

Optional

09271 Rat i læder, sort	07743 Passagersæde: Luxury Air
07240 Rat, læder, Exclusive	07746 Passagersæde: Super Air
07152 Farve på førerhusindtræk, Exclusive	07748 Passagersæde: Xtra Leather Air
07592 Design i førerhus, Argenta	00967 Sikkerhedsseler røde
07591 Design i førerhus, Rustica	06539 Køleskab
07733 Førersæde: Luxury Air	09603 Nederste køje med skuffe 65 liter
07736 Førersæde: Super Air	06784 Underkøjemadras, ekstra komfort
07737 Førersæde: Xtra Leather Air	06676 Lysstofrør i førerhus
07741 Passagersæde: Comfort Air	06970 Automatisk klimaanlæg i førerhus

KOMMUNIKATIONS- OG KØRSELSSTYRING

Digital fartskriver, Stoneridge 1C version G2V2; Hast.begrænserindst. 85 km/t; Eco fra 90 km/t; Antenner: radio, 2x mobil, GNSS; Fartpilot.

Optional

09681 Forberedt til Maut	08023 Justerbar fartpilot med FCW og AEBS-3
07117 Radio/USB-afspiller, 2 højttalere	06991 Intelligent fartpilot
09909 Justerbar fartpilot (ACC) med FCW	06992 Lite-version af intelligent fartpilot

SIKKERHED

Advarsel om overskridelse af vejbane; Styring af køretøjets stabilitet (VSC); Standard motorstartspærresystem.

Optional

08631 Airbag (førerside) og 2 seleopstrammere	09827 Sidekmerasystem
07011 DAF Night Lock	01725 Bakalarm
09828 Frontkmerasystem	

OPHÆNG OG AKSLER

Tryk, foraksel 8,00 8,00 t; Bag: 2x 10,50 t, trapez, HR1670T.

Optional

06264 Tryk, foraksel 9,00 9,00 t	04563 Tryk, bagaksel 13,00+ 13,00 t
02788 Bagaksel SR1360T	
01372 Luftaffjedring bag	08191 Akseltryksføler

HJUL OG DÆK

Foraksel/foraksler: 315/80R22.5; Anden foraksel eller primær aksel: 315/80R22.5; Drevet bagaksel/drevne bagaksler: 315/70R22.5; Skivehjul i stål, sølvgrå; Sølvgrå hjulbeskyttelsesringe.

Optional

16152 Dækmærker og -typer

DRIVLINIE

Motor MX-13, 6-cylindret multimomentdieselmotor, 12,9 liter. Effekt 315 kW (428 hk) ved 1600 o/min. Maks. moment 2300 Nm ved 900-1125 o/min.; Udstødningsemission Euro 6; Motorstandsning ved tomgang, 5 minutter; Automatisk gearkasse, TraXon, 12-trins; Gearudveksling 12,92-0,77; Udvekslingsforhold for bagaksel 3,46.

Optional

04523 Manuel gearkasse, 16 gear	02313 Gearkasse med direkte kobling
07103 Automatisk gearkasse, TraXon, 16-trins	03720 Ekskl. antispin

BREMSESYSTEM

Motorbremse; Ventilerede skivebremser for, tandemaksel med tromlebremser bag. Sikkerhedstrykluftkredslob med elektronisk styring (EBS). Luftkompressor med dobbeltcylinder, lufttørrer og økonomitilstand..

Optional

09921 MX Engine Brake	02715 ZF intarder
------------------------------	--------------------------

CHASSIS

Akselafstand 5,70 m / overhæng bagtil 2,55 m; Længdedrager, højde 310 mm; Standard komponentplacering; Vandret udstødningsrør, lavt; Aluminiumsbrændstoftank 430 l, højde 620 mm; AdBlue®-tank, 45 l, på venstre side af chassiset; Underkøringskofanger for; Stænkafdæmpning.

Optional

07070 Reservehjulsophæng i venstre side	03323 Baglygter med LED-pærer
--	--------------------------------------

TRÆKSTANG OG TRAILERUDSTYR

D-værdi, tværvange D=13,7; Pneumatisk anhængertilslutning, 'palm'-type; Elektrisk tilslutning 24 V / 2x7 ben.

Optional

- | | |
|--|--|
| 07033 Trailerkobling, Ringfeder
D=13,7 | 08027 Trailerkobling, Rockinger
D=20,0 |
| 07034 Trailerkobling, Ringfeder
D=20,0 | 04659 Anhænger kabel EBS |
| 08026 Trailerkobling, Rockinger
D=13,0 | |

KARROSSERIER OG FORBEREDELSE TIL OPBYGNING

Applikationsstik foran på førerhus.

Optional

- | | |
|---|--|
| 09050 Applikationsstik til fjernbetjening af opbygning | 06692 Applikationsstik på chassis |
|---|--|

KRAFTUDTAG (PTO)

Optional

- 16148** Kraftudtagstyper og -positioner

24 V STRØMFORSYNING

Generator 80 A, batterier 2x 230 Ah..

Optional

- | | |
|-------------------------------|---|
| 06460 Generator 120 A | 07671 Batterier 2 x 210AH AGM type C |
| 08775 Generator, 150 A | |

TOTALVÆGT OG VOGNTOGSVÆGT

Chassisvægtrelateret teknisk GVM, maks. 35.000 kg;
Drivlinjerelateret maks. GCM 58.000 kg, klasse 2.

Optional

- | | |
|---|---|
| 00818 Drivlinjerelateret maks. GCM 60.000 kg, klasse 3 | 01313 Drivlinjerelateret maks. GCM 70.000 kg, klasse 2 |
| 00157 Drivlinjerelateret maks. GCM 61.000 kg, klasse 2 | 02135 Drivlinjerelateret maks. GCM 71.000 kg, klasse 2 |
| 06280 Drivlinjerelateret maks. GCM 63.000 kg, klasse 2 | 02143 Drivlinjerelateret maks. GCM 78.000 kg, klasse 2 |

DRIFTSBETINGELSER

Højt luftindtag.

Optional

- | | |
|---------------------------------------|------------------------------------|
| 03646 Frontmonteret luftindtag | 03648 Højt cyklonluftindtag |
|---------------------------------------|------------------------------------|

SERVICE OG VEDLIGEHOLDELSE

Garanti Plus - transmission, dækker hele køretøjet ved levering med originalt udstyr (ekskl. reelle sliddele) i 1 år, transmissionen i 2 og 3 år op til 300.000 km samt havari i 1 år.; ITS-service.



Go to [DAF.com](https://www.daf.com) to configure your own perfect DAF.

XF 430

FAD 8X4 Forvogn

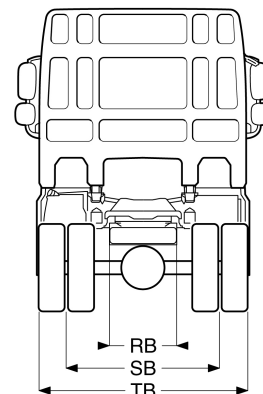
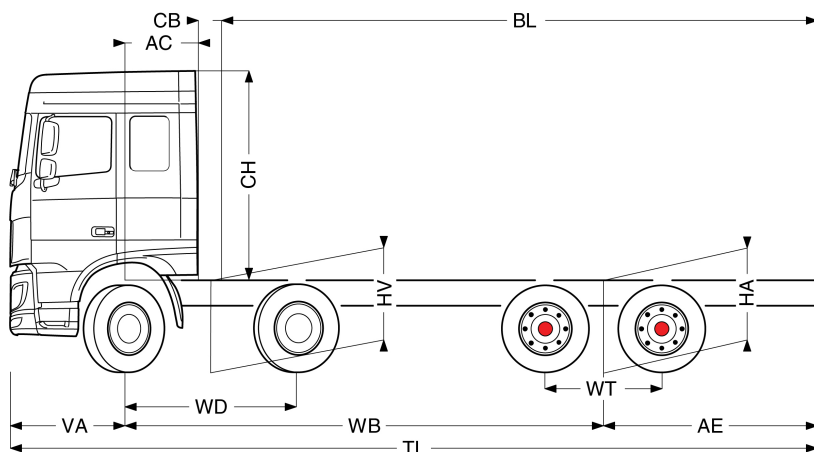

	Wheelbase - AE		Unladen weight ¹⁾			Gross Carrying Capacity			Variable dimensions									
	WB	AE ⁵⁾	Front	Rear	Total	Front	Rear	Total	AC	CB ⁶⁾	CH	BL ⁷⁾	BL	TL	HA ⁸⁾	HA ⁹⁾	TK ¹⁰⁾	TW ¹¹⁾
SPACE CAB	5,30	2,10	7329	3414	10743	8671	15586	24257	0,88	0,28	2,51	5,24	5,94	8,77	1,16	1,10	19,12	20,42
	5,70	2,55	7248	3761	11009	8752	15239	23991	0,88	0,28	2,51	5,68	6,45	9,62	1,16	1,10	20,29	21,60
	6,40	2,95	7160	4000	11160	8840	15000	23840	0,88	0,28	2,51	6,51	7,40	10,72	1,16	1,10	22,32	23,65
SUPER SPACE CAB	5,30	2,10	7424	3394	10818	8576	15606	24182	0,88	0,28	2,89	5,26	5,96	8,77	1,16	1,10	19,12	20,42
	5,70	2,55	7341	3743	11084	8659	15257	23916	0,88	0,28	2,89	5,71	6,48	9,62	1,16	1,10	20,29	21,60
	6,40	2,95	7250	3985	11236	8750	15015	23764	0,88	0,28	2,89	6,55	7,43	10,72	1,16	1,10	22,32	23,65

OTHER DIMENSIONS VA: 1,37 WD: 2,05 WT: 1,40 HV¹²⁾: 1,09 HV¹³⁾: 1,03 RB: 0,79 SB: 1,82 TB¹⁴⁾: 2,48

1) Totalvægt i overensstemmelse med registreringspapirer.
 2) Vognogsvægt i overensstemmelse med registreringspapirer.
 3) Akselbelastning med standard dækstørrelse.
 4) Der findes andre AE-dimensioner til de fleste WB. Ret bagoverhængt ind efter den beregnede karosserilængde.
 5) Det angivne CB er baseret på standardluftindtag og/eller udstødning.
 6) Beregn kundespecifik karosserilængde med TOPEC. Den angivne karosserilængde er baseret på ligeligt fordelt belastning og læsning af køretøjet op til maks. akselbelastning.

8) Ulæsset højde midt på drivakslen.
 9) Læsset højde midt på drivakslen.
 10) TK = vendelameter mellem fortovskanter.
 11) TW = vendelameter mellem mure.
 12) Ulæsset højde midt på frontaksel(er).
 13) Læsset højde midt på frontaksel(er).
 14) TB er totalbredden bagest. (Ved midten af foraksel 255).

Depending on the vehicle configuration a specific option may not be possible. The availability and specification of this vehicle may differ per country. For further information please contact the DAF organisation. Pictures and technical illustrations are not binding in detail and can differ from the standard specification. Subject to modification without prior notice.