

Specification sheet

XD 300

FAS 6X2 Forvogn, dobbeltmonteret bogieaksel



XD

ENGINES

XD NewGen 300 MX-11 (220 kW / 299 hk)
XD NewGen 340 MX-11 (251 kW / 341 hk)
XD NewGen 370 MX-11 (270 kW / 367 hk)
XD NewGen 410 MX-11 (300 kW / 408 hk)
XD NewGen 450 MX-11 (330 kW / 449 hk)

GVM¹⁾

27000 kg
Max. front 8000 kg
Max. rear 19000 kg

GCM²⁾

40000 kg

OPTIONSPAKKER

Optional

- 17448** Sikkerhedspakke NGD **17595** Executive Pack XD/XF
10278 Efficiency Plus Pack XD

FØRERHUSET UDVENDIGT

Luksuriøst Day Cab med uovertruffen aerodynamik, der giver brændstoføkonomisk kørsel og lav CO₂-emission. Den store og dybe frontskærm, der buer langs siderne samt de store sideruder, giver føreren et uovertruffet direkte udsyn, der øger trafikikkerheden. Førerhuslængde: 2030 mm, førerhusbredde: 2500 mm. Antal indstigningstrin til førerhuset: 2.; Mekanisk førerhusophængning; LED-forlygter; DAF Corner View.

Optional

- 07018** Sleeper Cab **01836** LED-skylights
06244 Sleeper Cab, højt **00949** LED Skylights; ekstra LED-lygter på tag, forb.
02889 Udførelse af chassis foran: uden bundplade **01925** To LED-arbejdslygter til førerhusets bagvæg
02952 Udførelse af chassis foran: aerod. bundplade **01891** Rotorblink foran på førerhus, forberedt
07586 Udførelse af chassis foran: robust **06629** 2 rotorblink
01226 Luftaffjedret førerhusophæng **03232** Forrude med solfilm
03358 Udvendig solskærm **03317** Bagrude: dobbeltlagsglas
03922 Tågeforlygter **07343** Kantstensrude i dør i medchaufførside
00936 Ekstra LED-lygter på førerhustag, forberedt **01362** DAF digitalt udsynssystem

SPOILERUDSTYR

Optional

- 00008** Justerbar tagspoiler, kort, til Sleeper High Cab **00097** Justerbar tagspoiler til Sleeper Cab
00124 Just. tagsp., ml.lang >4m (!) Sleeper High Cab **00020** Just. tagspoiler, lang, lav til Sleeper High Cab
01538 Just. tagsp., lang, høj > 4m(!) Sleeper High **02662** Just. tagspoiler, mellem-lang, til Sleeper High Cab
00082 Justerbar tagspoiler til Day Cab

FARVER

Førerhusfarve E1980 Crystal White; Chassis i grå.; Farve på kofanger: Crystal White.

FØRERHUS INDVENDIGT

Farve på kabineindtræk: Luxury; Instrumentbrætfinish: Vision; Kabineinteriør: Hexagon; Førersæde: Comfort Air; Medchaufførsæde: Cinema med stofindtræk; Uden bord til instrumentbræt; Midterste opbevaringsrum; Automatisk temperaturstyring/aircondition; Ekskl. supplerende kabinevarmer.

Optional

- 02354** Rat med sølvfarvede detaljer **02117** Ekstra passagersæde
02355 Rat, læder **02837** Bord til instrumentbræt
02353 Kabineinteriør: Argenta **03948** Enkeltskuffe
02350 Kabineinteriør: Natura **03954** Køleskab
07733 Førersæde: Luxury Air **02838** Skummadras til underkøje
07736 Førersæde: Super Air **02854** Madras med ekstra komfort til underkøje
07737 Førersæde: Xtra Leather Air **01775** Madras med ekst. komfort med topmadras til underkøje
09541 Armlæn på førersæde **06970** Automatisk klima anlæg i førerhus
01740 Armlæn på begge sider af chaufførsædet

KOMMUNIKATIONS- OG KØRSELSSTYRING

DAF Connect; Digital fartskriver, Stoneridge 1C version G2V2; Hast.begrænserindst. 85 km/t; Eco fra 90 km/t; DAF Infotainment Luxury med Luxury højtalere; Justerbar fartpilot med FCW og AEBS-3.

Optional

- 09681** Forberedt til Maut **01915** DAF Infotainment System: Luxury Plus
06211 DAF Infotainment System med FM/DAB/DAB+-radio **06991** Intelligent fartpilot
03470 DAF Infotainment System: Exclusive, forberedt **06992** Lite-version af intelligent fartpilot

SIKKERHED

Advarsel om overskridelse af vejbane; Styling af køretøjets stabilitet (VSC); Standard motorstartspærresystem; Uden EC-ADR pakker; DAF Side & Turn Assist.

Optional

- 08631** Airbag (førerside) og 2 seleopstrammere **00795** Sikkerhedsbestemmelser EC ADR
06410 Sikkerhed: forberedt til Safe-Loading-Pass (SLP)

OPHÆNG OG AKSLER

For: 8,00 t, parabel, 163N; Tryk, bagaksel 13,00 t; Bag: 20,00 ton, luftaffjedring, SR1344; Belastning på bageste aksel 10,0 t; Løfteanordning.

Optional

- 06257** Forakselbelastning 9,00 t **04588** Bagaksel SR1347
04647 Luftaffjedring for **08191** Akseltryksføler
04057 Bagaksel HR1356

HJUL OG DÆK

Drevet bagaksel/drevne bagaksler: 315/70R22.5; F1,315/70R22.5GO FMXSE 156/150 L Steering BBA 3P; R1,315/70R22.5GO FMXDE 154/150 L Traction BBA 3P; R2,315/70R22.5GO FMXSE 156/150 L Steering BBA 3P.

Optional

- 16152** Dækmærker og -typer

DRIVLINIE

Motor MX-11, 6-cylindret dieselmotor, 10,8 liter. Effekt 220 kW (299 hk) ved 1600 o/min. Maks. moment 1450 Nm ved 900-1400 o/min.; Udstødningsemission Euro 6; ECO-brændstof; 12-trins TraXon 12TX1810 OD, 12,92-0,77; Gearudveksling 12,92-0,77; Udvekslingsforhold for bagaksel 3,08.

Optional

- 07110** ECO-ydeevne **08371** Langt vogntog (LCV)
02313 Gearkasse med direkte kobling **09638** Terrænkørsel
01514 Urge-to-move **01498** Terrængående anvendelse med Rock-free funktion
07101 Standardtransport, Lite version **02843** Mekanisk differentialespærre
09637 Transport af væsker

BREMSESYSTEM

Motorbremse; Ventilerede skivebremser for og bag. Sikkerhedstrykluftkredsløb med elektronisk styring (EBS)..

Optional

09921	MX Engine Brake	01497	Pneumatisk parkeringsbremsekontrol med hørbar adv.
02715	ZF intarder	04901	Fjederbremsecylindere på første foraksel
01572	Elektropneumatisk parkeringsbremsekontrol	00929	Drevet bagaksel med tromlebremser

CHASSIS

Akselafstand 4,60 m / overhæng bagtil 2,75 m; Længdedrager, højde 260 mm; Standard komponentplacering; 340 l alubrændstoftank V, højde 620 mm; AdBlue®-tank, 45 l, på venstre side af chassiset; Underkøringskofanger for; Stærkafdæmpning.

Optional

02601	Længdedrager, højde 310 mm	07071	Reservehjulsophæng i højre side
16157	Brændstoftanke, materiale og størrelser	03323	Baglygter med LED-pærer

TRÆKSTANG OG TRAILERUDSTYR

Lukket travers.

Optional

07033	Trailerkobling, Ringfeder D=13,7	08027	Trailerkobling, Rockinger D=20,0
07034	Trailerkobling, Ringfeder D=20,0	04659	Anhænger kabel EBS
08026	Trailerkobling, Rockinger D=13,0		

KARROSSERIER OG FORBEREDELSE TIL OPBYGNING

Applikationsstik på chassis.

Optional

02729	Applikationsstik, produktmarkeds kombination	08121	Læsseliftanvendelse
09421	Ekstra reserveledningsnet		

KRAFTUDTAG (PTO)

Optional

16148	Kraftudtagstyper og -positioner
-------	---------------------------------

24 V STRØMFORSYNING

Generator 110 A, batterier 2 x 140 Ah..

Optional

04492	Generator 130 A	07671	Batterier 2 x 210AH AGM type C
08775	Generator, 150 A	06440	Batterier, 2x230 Ah
08797	Batterier, 2x175Ah		

TOTALVÆGT OG VOGNTOGSVÆGT

Chassisvægtrelateret teknisk GVM, maks. 27.000 kg; Drivlinjerelateret maks. GCM 40.000 kg, klasse 3.

DRIFTSBETINGELSER

Frontmonteret luftindtag.

Optional

02260	Ekstra isolering af førerhuset	06614	Støvafskærmning
03648	Højt cyklonluftindtag		

SERVICE OG VEDLIGEHOLDELSE

Garanti Plus - transmission, dækker hele køretøjet ved levering med originalt udstyr (ekskl. reelle sliddele) i 1 år, transmissionen i 2 og 3 år op til 300.000 km samt havari i 1 år; ITS-service.

Optional

08311	Udvidet serviceinterval
-------	-------------------------

KØRETØJSLEVERING

Mindste værktøjskasse.

Optional

07569	Donkraft
-------	----------



Go to [DAF.com](https://www.daf.com) to configure your own perfect DAF.

XD 300

FAS 6X2 Forvogn, dobbeltmonteret bogieaksel

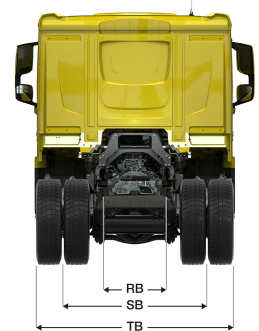
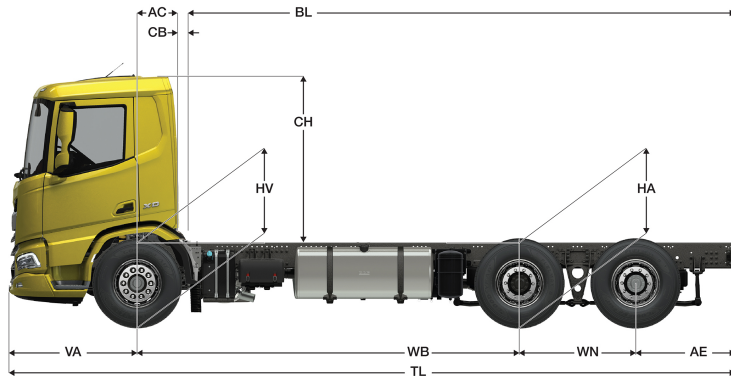

	Wheelbase - AE		Unladen weight ¹⁾			Gross Carrying Capacity			Variable dimensions									
	WB	AE ⁵⁾	Front	Rear	Total	Front	Rear	Total	AC	CB ⁶⁾	CH	BL ⁷⁾	BL	TL	HA ⁸⁾	HA ⁹⁾	TK ¹⁰⁾	TW ¹¹⁾
DAY CAB	3,80	2,05	4844	3067	7911	3156	15933	19089	0,50	0,07	2,01	6,14	7,30	8,78	1,02	0,99	14,93	16,34
	4,20	2,40	4837	3163	8000	3163	15837	19000	0,50	0,07	2,01	6,78	8,08	9,53	1,02	0,99	15,97	17,40
	4,40	2,55	4842	3227	8069	3158	15773	18931	0,50	0,07	2,01	7,12	8,47	9,88	1,02	0,99	16,49	17,92
	4,60	2,75	4821	3221	8042	3179	15779	18958	0,50	0,07	2,06	7,45	8,84	10,28	0,97	0,94	17,01	18,45
	4,80	2,90	4802	3248	8051	3198	15752	18949	0,50	0,07	2,06	7,77	9,22	10,63	0,97	0,94	17,53	18,98
	5,05	2,90	4807	3264	8071	3193	15736	18929	0,50	0,07	2,06	8,19	9,70	10,88	0,97	0,94	18,19	19,64
	5,30	2,90	4815	3280	8095	3185	15720	18905	0,50	0,07	2,06	8,61	10,20	11,13	0,97	0,94	18,84	20,30
5,60	2,85	4863	3371	8234	3137	15629	18766	0,50	0,07	2,01	9,12	10,81	11,38	1,02	0,99	19,63	21,10	
5,90	2,80	4877	3382	8259	3123	15618	18741	0,50	0,07	2,01	9,62	11,39	11,63	1,02	1,00	20,41	21,89	
SLEEPER CAB	4,20	2,40	4937	3166	8104	3063	15834	18896	0,83	0,07	2,01	6,17	7,46	9,53	1,02	0,99	15,97	17,40
	4,40	2,55	4942	3230	8172	3058	15770	18828	0,83	0,07	2,01	6,50	7,86	9,88	1,02	0,99	16,49	17,92
	4,60	2,75	4921	3224	8145	3079	15776	18855	0,83	0,07	2,06	6,84	8,24	10,28	0,97	0,94	17,01	18,45
	4,80	2,90	4903	3251	8154	3097	15749	18846	0,83	0,07	2,06	7,16	8,62	10,63	0,97	0,94	17,53	18,98
	5,05	2,90	4908	3266	8174	3092	15734	18826	0,83	0,07	2,06	7,58	9,10	10,88	0,97	0,94	18,19	19,64
	5,30	2,90	4916	3282	8198	3084	15718	18802	0,83	0,07	2,06	7,99	9,60	11,13	0,97	0,94	18,84	20,30
	5,60	2,85	4964	3373	8337	3036	15627	18663	0,83	0,07	2,01	8,51	10,21	11,38	1,02	0,99	19,63	21,10
5,90	2,80	4978	3384	8362	3022	15616	18638	0,83	0,07	2,01	9,03	10,81	11,63	1,02	0,99	20,41	21,89	
SLEEPER HIGH CAB	4,20	2,40	4968	3165	8133	3032	15835	18867	0,83	0,07	2,49	6,18	7,48	9,53	1,02	0,99	15,97	17,40
	4,40	2,55	4973	3229	8202	3027	15771	18798	0,83	0,07	2,49	6,52	7,88	9,88	1,02	0,99	16,49	17,92
	4,60	2,75	4951	3224	8175	3049	15776	18825	0,83	0,07	2,54	6,84	8,25	10,28	0,97	0,94	17,01	18,45
	4,80	2,90	4933	3251	8183	3067	15749	18817	0,83	0,07	2,54	7,17	8,64	10,63	0,97	0,94	17,53	18,98
	5,05	2,90	4938	3266	8203	3062	15734	18797	0,83	0,07	2,54	7,60	9,12	10,88	0,97	0,94	18,19	19,64
	5,30	2,90	4946	3282	8228	3054	15718	18772	0,83	0,07	2,54	8,01	9,61	11,13	0,97	0,94	18,84	20,30
	5,60	2,85	4994	3372	8367	3006	15628	18633	0,83	0,07	2,49	8,53	10,23	11,38	1,02	0,99	19,63	21,10
5,90	2,80	5008	3384	8392	2992	15616	18608	0,83	0,07	2,49	9,04	10,83	11,63	1,02	0,99	20,41	21,89	

OTHER DIMENSIONS

VA: 1,53 WN: 1,40 HV¹²⁾: 0,97 HV¹³⁾: 0,93 RB: 0,79 SB: 1,82 TB¹⁴⁾: 2,48

- Totalvægt i overensstemmelse med registreringspapirer.
- Vogntogsvægt i overensstemmelse med registreringspapirer.
- Akselbelastning med standard dækstørrelse.
- Chassis- og førerhusvægt beregning: Standardspecifikationer kun med 306 liter brændstof, 41 liter AdBlue® og chauffør på 80 kg, med en tolerance ± 3%. Hvis specifikationerne ændres, kan det have stor indvirkning på køretøjsvægten.
- Der findes andre AE-dimensioner til de fleste WB. Ret bagoverhængene ind efter den beregnede karosserilængde.
- Det angivne CB er baseret på standardluftindtag og/eller udstødning.
- Beregn kundespecifik karosserilængde med TOPEC. Den angivne karosserilængde er baseret på ligeligt fordelt belastning og læsning af køretøjet op til maks. akselbelastning.

- Ulæsset højde midt på drivakslen (bagaksel nede).
- Læsset højde midt på drivakslen.
- TK = vendediameter mellem fortovskanter.
- TW = vendediameter mellem mure.
- Ulæsset højde midt på frontaksel(er).
- Læsset højde midt på frontaksel(er).
- TB er totalbredden bagest. (Ved midten af forakslen 255).

Depending on the vehicle configuration a specific option may not be possible. The availability and specification of this vehicle may differ per country. For further information please contact the DAF organisation. Pictures and technical illustrations are not binding in detail and can differ from the standard specification. Subject to modification without prior notice.